

大会結果報告書

大会名 平成28年度 関東高等学校男・女ソフトボール大会 埼玉県予選

年月日 平成28年5月6日(金)～8日(日)

会場 熊谷市荒川緑地

記録長 関根 睦
副記録長 近藤 菊夫

大会結果

	女子の部	男子の部
優勝	埼玉栄高等学校	埼玉栄高校
準優勝	県立春日部東高等学校	川越東高等学校
第3位	星野高等学校	秩父農工科学高等学校
〃	県立熊谷女子高等学校	春日部共栄高等学校

報告書類

1. 組合せ・立ち上がり表 (トータルスコア記入) <記録3号>
2. 試合結果 (イニングスコア等) <記録4号>
3. 投手の記録 (規定投球回数以上) <記録5号順位別>
4. 打撃・守備の記録 (規定打席数以上ベスト30) <記録6号順位別>
5. 全チームの記録 打撃・守備・投手の記録
6. 今大会の記録



平成28年度 関東高等学校ソフトボール大会埼玉県予選（女子の部）

会 場 熊谷市荒川緑地公園

期 日 平成28年5月6日(金)～8日(日)

優 勝 埼玉栄高校
準優勝 春日部東高校
第3位 星野高校、熊谷女子高校

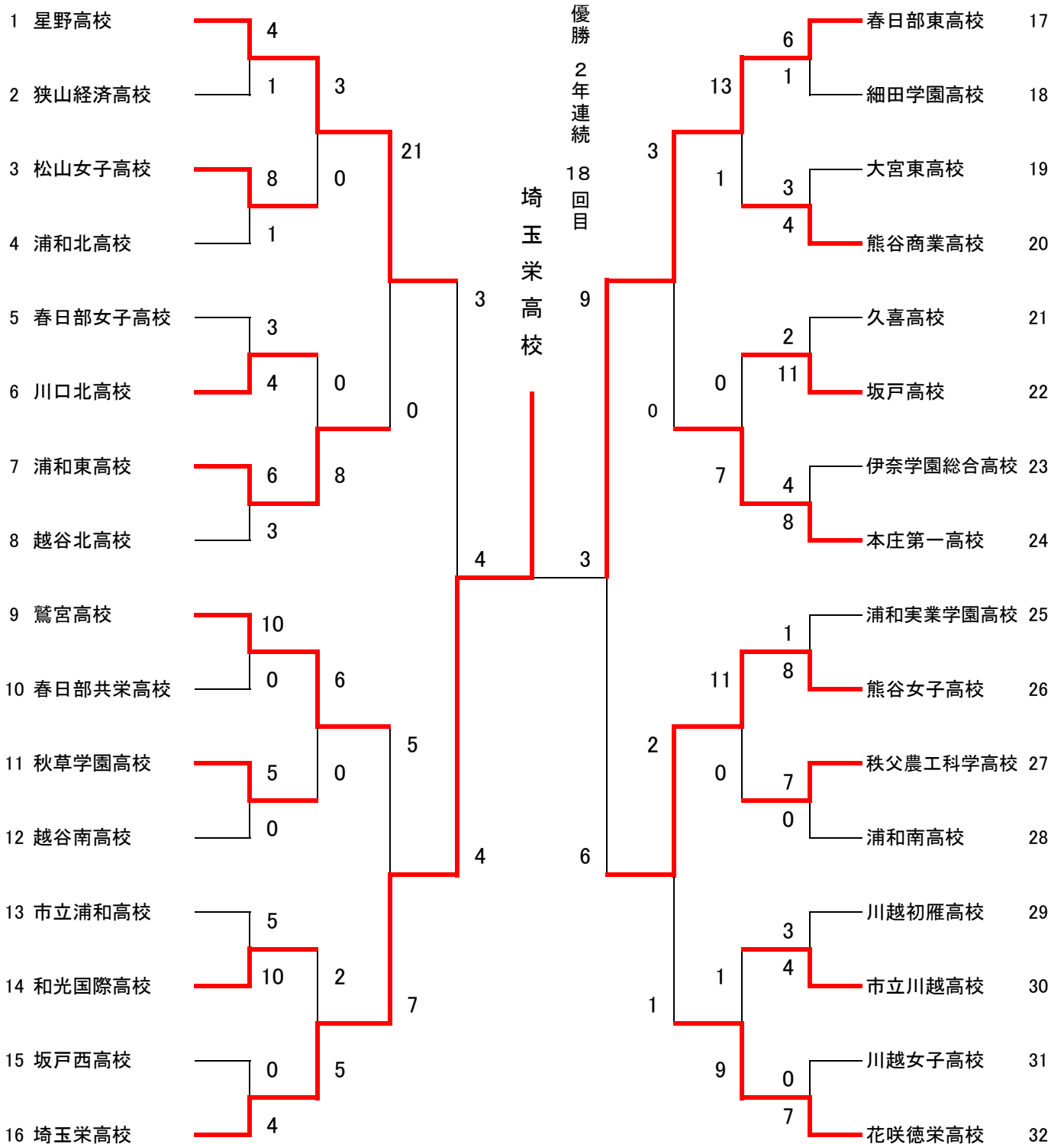



平成28年度 関東高等学校ソフトボール大会埼玉県予選(男子の部)

会 場 熊谷市荒川緑地公園

期 日 平成28年5月7日(土)、8日(日)

優 勝 埼玉栄高校

準優勝 川越東高校

第3位 秩父農工科学高校 、 春日部共栄高校

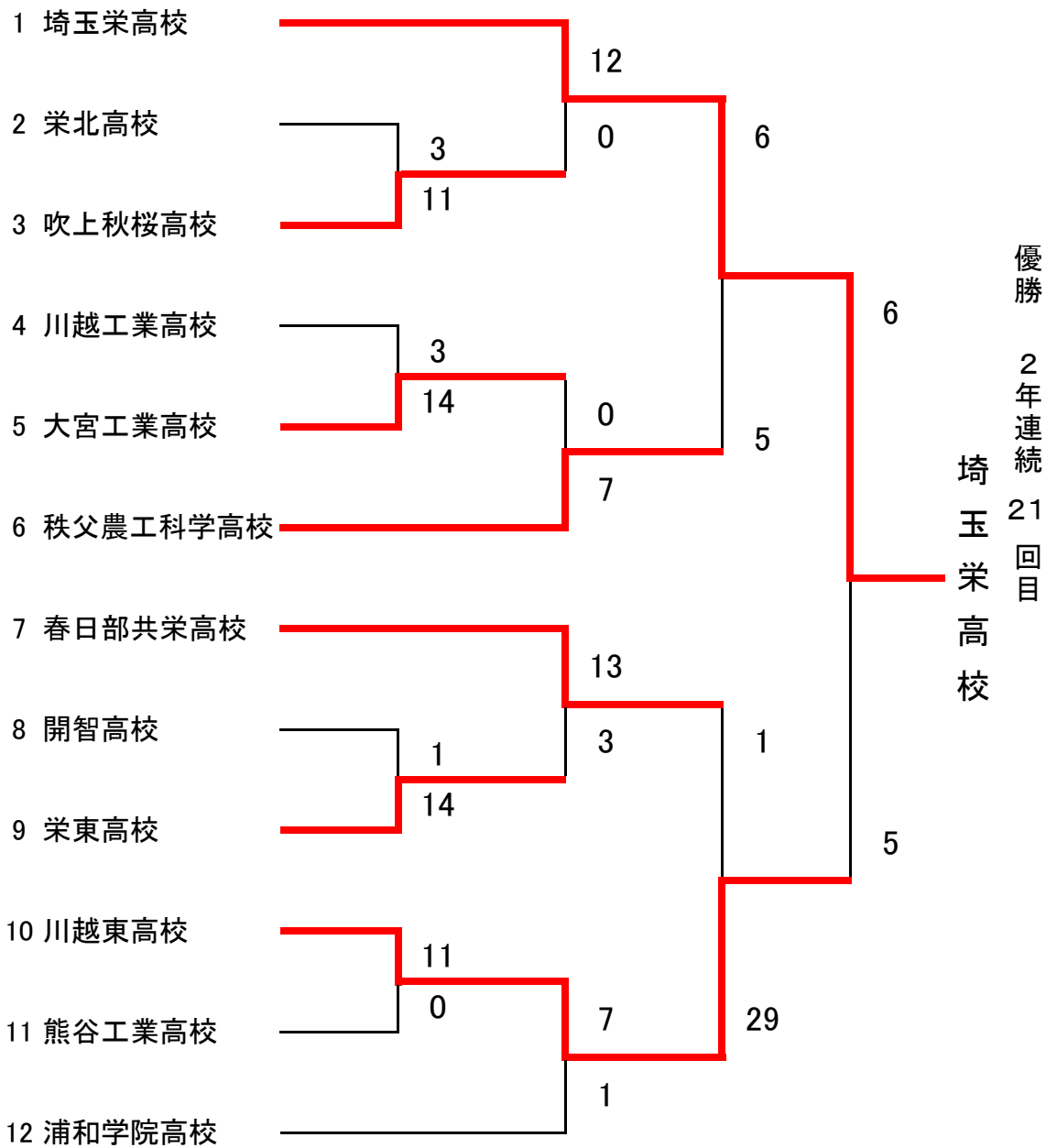

女子の部

第1日	2016年05月06日	1回戦			試合時間：01時間03分										試合番号	1	
チーム名		1	2	3	4	5	6	7	8	9	10	11	12	13	14	合計	備考
狭山経済高校		1	0	0	0	0	0	0								1	
星野高校		1	0	0	0	0	3	x								4	

先攻（投手）●島崎 杏奈
（捕手）加藤 鈴望

後攻（投手）○信田 沙南, 勝田日菜子
（捕手）井上 葉菜

先攻（本塁打）
（三塁打）
（二塁打）

後攻（本塁打）
（三塁打）
（二塁打）田中 碧

第1日	2016年05月06日	1回戦			試合時間：01時間16分										試合番号	2	
チーム名		1	2	3	4	5	6	7	8	9	10	11	12	13	14	合計	備考
浦和北高校		0	0	0	0	1	0									1	6回コールド
松山女子高校		2	0	1	1	0	4x									8	

先攻（投手）●鈴木由香莉
（捕手）深澤 鈴奈

後攻（投手）○柄澤 里香
（捕手）佐々木さくら

先攻（本塁打）深澤 鈴奈
（三塁打）
（二塁打）

後攻（本塁打）西川 理歩②
（三塁打）佐々木さくら
（二塁打）小西 瑠以

第1日	2016年05月06日	1回戦			試合時間：01時間33分										試合番号	3	
チーム名		1	2	3	4	5	6	7	8	9	10	11	12	13	14	合計	備考
春日部女子高校		0	0	0	0	0	3	0								3	
川口北高校		0	0	0	2	0	2	x								4	

先攻（投手）●阪上由季乃
（捕手）西本 彩希

後攻（投手）○西坂 咲希
（捕手）中村 亜美

先攻（本塁打）布田 美羽
（三塁打）
（二塁打）阪上由季乃

後攻（本塁打）
（三塁打）斉藤みなみ
（二塁打）

第1日	2016年05月07日	2回戦			試合時間：01時間33分										試合番号	4	
チーム名		1	2	3	4	5	6	7	8	9	10	11	12	13	14	合計	備考
浦和東高校		3	2	0	0	0	1	0								6	
越谷北高校		1	0	0	0	0	0	2								3	

先攻（投手）○伊藤 風紗
（捕手）濱田 彩

後攻（投手）●鶴丸 亜実
（捕手）服部 慧香

先攻（本塁打）
（三塁打）
（二塁打）濱田 彩

後攻（本塁打）宮本 夏花
（三塁打）
（二塁打）

第1日	2016年05月06日	1回戦				試合時間：00時間46分										試合番号	5
チーム名		1	2	3	4	5	6	7	8	9	10	11	12	13	14	合計	備考
春日部共栄高校		0	0	0												0	3回コールド
鷺宮高校		3	3	4x											10		

先攻 (投手) ●野本 千晏
(捕手) 藤澤優衣子

後攻 (投手) ○小日向 藍, 中村菜々花
(捕手) 長島 真優

先攻 (本塁打)
(三塁打)
(二塁打)

後攻 (本塁打)
(三塁打) 池田りりか②
(二塁打) 長島 真優, 池田りりか

第1日	2016年05月06日	1回戦				試合時間：01時間20分										試合番号	6
チーム名		1	2	3	4	5	6	7	8	9	10	11	12	13	14	合計	備考
越谷南高校		0	0	0	0	0	0	0								0	
秋草学園高校		2	1	2	0	0	0	x							5		

先攻 (投手) ●小林 幸
(捕手) 寺田 帆南

後攻 (投手) ○河内 愛葉
(捕手) 近藤 響

先攻 (本塁打)
(三塁打)
(二塁打)

後攻 (本塁打) 近藤 響
(三塁打)
(二塁打)

第1日	2016年05月06日	1回戦				試合時間：01時間47分										試合番号	7
チーム名		1	2	3	4	5	6	7	8	9	10	11	12	13	14	合計	備考
和光国際高校		4	1	0	0	1	0	4								10	
市立浦和高校		1	2	0	1	1	0	0							5		

先攻 (投手) ○川名 裕香
(捕手) 松本ひより

後攻 (投手) ●荻野 菜々
(捕手) 嶋田 里菜

先攻 (本塁打)
(三塁打) 松尾 彩夏
(二塁打) 小林 真子②

後攻 (本塁打) 水野 杏菜
(三塁打)
(二塁打)

第1日	2016年05月06日	1回戦				試合時間：01時間26分										試合番号	8
チーム名		1	2	3	4	5	6	7	8	9	10	11	12	13	14	合計	備考
坂戸西高校		0	0	0	0	0	0	0								0	
埼玉栄高校		1	0	1	0	2	0	x							4		

先攻 (投手) ●湯沢ともみ
(捕手) 稲垣 亜美

後攻 (投手) ○内田小百合, 飯島咲耀子
(捕手) 高野 恵美

先攻 (本塁打)
(三塁打)
(二塁打)

後攻 (本塁打) 内田小百合
(三塁打) 大村 梓
(二塁打) 宮本 怜実

第1日	2016年05月06日	1回戦			試合時間：01時間52分										試合番号	9	
チーム名		1	2	3	4	5	6	7	8	9	10	11	12	13	14	合計	備考
細田学園高校		1	0	0	0	0	0	0								1	
春日部東高校		1	1	3	0	1	0	x								6	

先攻 (投手) ●杉山 梓
(捕手) 伊藤 陽菜

後攻 (投手) 岩上花菜子, ○遠藤 有紗
(捕手) 吉田 桃子

先攻 (本塁打)
(三塁打)
(二塁打) 鹿山 莉奈

後攻 (本塁打)
(三塁打) 稲葉 美雨
(二塁打) 金子 歩美, 小宮さくら

第1日	2016年05月06日	1回戦			試合時間：01時間51分										試合番号	10	
チーム名		1	2	3	4	5	6	7	8	9	10	11	12	13	14	合計	備考
大宮東高校		0	0	2	0	1	0	0								3	
熊谷商業高校		0	1	0	0	1	0	2x								4	

先攻 (投手) ●杉本 彩華
(捕手) 大内 滯

後攻 (投手) 金子菜津紀, ○池川菜々美
(捕手) 藤野 佑菜

先攻 (本塁打)
(三塁打) 木村 好乃, 道源 華子
(二塁打)

後攻 (本塁打)
(三塁打) 池川菜々美
(二塁打) 藤野 佑菜

第1日	2016年05月06日	1回戦			試合時間：01時間45分										試合番号	11	
チーム名		1	2	3	4	5	6	7	8	9	10	11	12	13	14	合計	備考
坂戸高校		5	0	4	0	2										11	5回コールド
久喜高校		1	1	0	0	0										2	

先攻 (投手) ○折原 菜歩
(捕手) 古川 友菜

後攻 (投手) ●菅井 美菜
(捕手) 中村 円佳

先攻 (本塁打) 折原 菜歩, 古川 友菜
(三塁打)
(二塁打)

後攻 (本塁打) 前島 瑞希
(三塁打)
(二塁打) 前島 瑞希

第1日	2016年05月06日	1回戦			試合時間：01時間58分										試合番号	12	
チーム名		1	2	3	4	5	6	7	8	9	10	11	12	13	14	合計	備考
本庄第一高校		1	4	1	0	1	0	1								8	
伊奈学園総合高校		0	0	0	1	0	2	1								4	

先攻 (投手) ○関野玲緒菜, 大野 夏希
(捕手) 橋本夕紀菜

後攻 (投手) ●森 ひなた
(捕手) 杉田 茉優

先攻 (本塁打)
(三塁打) 桑原 朱音
(二塁打) 飯野 里奈

後攻 (本塁打)
(三塁打) 佐藤 朋恵
(二塁打)

第1日	2016年05月06日	1回戦				試合時間：01時間54分										試合番号	13
チーム名		1	2	3	4	5	6	7	8	9	10	11	12	13	14	合計	備考
熊谷女子高校		1	0	1	3	1	0	2								8	
浦和実業学園高校		0	0	0	0	1	0	0							1		

先攻（投手）○荻野 海央, 小池 真夕
（捕手）茂木るみな

後攻（投手）●谷口 美幸
（捕手）山口 未悠

先攻（本塁打）
（三塁打）荻野 海央
（二塁打）太田里佳子, 海住 真由

後攻（本塁打）
（三塁打）和田 成未
（二塁打）

第1日	2016年05月06日	1回戦				試合時間：01時間24分										試合番号	14
チーム名		1	2	3	4	5	6	7	8	9	10	11	12	13	14	合計	備考
秩父農工科学高校		1	3	1	0	0	2									7	6回コールド
浦和南高校		0	0	0	0	0	0								0		

先攻（投手）○新井 愛那
（捕手）酒井 柚奈

後攻（投手）●紺野 理子
（捕手）平野 結惟

先攻（本塁打）
（三塁打）新井 萌由
（二塁打）

後攻（本塁打）
（三塁打）齊藤 朱莉
（二塁打）

第1日	2016年05月06日	1回戦				試合時間：01時間50分										試合番号	15
チーム名		1	2	3	4	5	6	7	8	9	10	11	12	13	14	合計	備考
川越初雁高校		0	1	0	0	0	0	2								3	
市立川越高校		2	1	0	0	0	1	x							4		

先攻（投手）●根岸真梨華, 山本 彩夏
（捕手）籠野さやか

後攻（投手）○中尾 海璃
（捕手）清水 望愛

先攻（本塁打）
（三塁打）齊藤 美優, 根岸真梨華, 原 杏理
（二塁打）照井 茉友

後攻（本塁打）
（三塁打）
（二塁打）

第1日	2016年05月06日	1回戦				試合時間：01時間17分										試合番号	16
チーム名		1	2	3	4	5	6	7	8	9	10	11	12	13	14	合計	備考
川越女子高校		0	0	0	0	0	0									0	6回コールド
花咲徳栄高校		3	3	0	0	0	1	x							7		

先攻（投手）●田中友佳理, 原 紗英
（捕手）田中 渚

後攻（投手）○阿部 桜子
（捕手）福島 萌

先攻（本塁打）
（三塁打）
（二塁打）

後攻（本塁打）
（三塁打）
（二塁打）小宮 円

第1日	2016年05月06日	2回戦		試合時間：01時間12分												試合番号	17
チーム名		1	2	3	4	5	6	7	8	9	10	11	12	13	14	合計	備考
松山女子高校		0	0	0	0	0	0	0								0	
星野高校		0	0	0	3	0	0	x								3	

先攻 (投手) ●柄澤 里香
(捕手) 佐々木さくら

後攻 (投手) ○信田 沙南
(捕手) 井上 葉菜

先攻 (本塁打)
(三塁打)
(二塁打)

後攻 (本塁打)
(三塁打)
(二塁打) 青山 琴葉

第1日	2016年05月06日	2回戦		試合時間：01時間40分												試合番号	18
チーム名		1	2	3	4	5	6	7	8	9	10	11	12	13	14	合計	備考
浦和東高校		0	2	1	0	1	0	4								8	
川口北高校		0	0	0	0	0	0	0								0	

先攻 (投手) ○伊藤 風紗
(捕手) 濱田 彩

後攻 (投手) ●西坂 咲希
(捕手) 中村 亜美

先攻 (本塁打) 濱田 彩, 石山あかね
(三塁打)
(二塁打) 濱田 彩

後攻 (本塁打)
(三塁打)
(二塁打)

第61日	2016年05月06日	2回戦		試合時間：01時間32分												試合番号	19
チーム名		1	2	3	4	5	6	7	8	9	10	11	12	13	14	合計	備考
鷺宮高校		2	0	0	0	1	3	0								6	
秋草学園高校		0	0	0	0	0	0	0								0	

先攻 (投手) ○小日向 藍
(捕手) 長島 真優

後攻 (投手) ●河内 愛葉
(捕手) 近藤 響

先攻 (本塁打)
(三塁打) 徳永 諒胡
(二塁打) 杉浦 理湖, 山本 莉緒

後攻 (本塁打)
(三塁打)
(二塁打) 小柳 結

第1日	2016年05月06日	2回戦		試合時間：01時間24分												試合番号	20
チーム名		1	2	3	4	5	6	7	8	9	10	11	12	13	14	合計	備考
和光国際高校		0	0	0	0	0	2	0								2	
埼玉栄高校		2	0	0	1	0	2	x								5	

先攻 (投手) ●川名 裕香
(捕手) 松本ひより

後攻 (投手) ○飯島咲耀子
(捕手) 高野 恵美

先攻 (本塁打)
(三塁打)
(二塁打)

後攻 (本塁打)
(三塁打) 内田小百合, 宮本 怜実
(二塁打)

第1日	2016年05月06日	2回戦		試合時間：01時間28分												試合番号	21
チーム名		1	2	3	4	5	6	7	8	9	10	11	12	13	14	合計	備考
春日部東高校		0	7	2	4											13	4回コールド
熊谷商業高校		0	1	0	0											1	

先攻 (投手) ○岩上花菜子, 堀口 夏緑
(捕手) 吉田 桃子

後攻 (投手) ●池川菜々美, 金子菜津紀, 田島なるみ
(捕手) 藤野 佑菜

先攻 (本塁打)
(三塁打) 小宮さくら, 和嶋美莉奈②
(二塁打) 堀口 夏緑

後攻 (本塁打)
(三塁打)
(二塁打)

第1日	2016年05月06日	2回戦		試合時間：00時間55分												試合番号	22
チーム名		1	2	3	4	5	6	7	8	9	10	11	12	13	14	合計	備考
坂戸高校		0	0	0	0	0										0	5回コールド
本庄第一高校		3	3	0	1	x										7	

先攻 (投手) ●折原 菜歩
(捕手) 古川 友菜

後攻 (投手) ○関野玲緒菜
(捕手) 橋本夕紀菜

先攻 (本塁打)
(三塁打)
(二塁打)

後攻 (本塁打) 西沢 ゆき, 関野玲緒菜
(三塁打)
(二塁打) 飯野 里奈, 黒澤百合花②

第1日	2016年05月06日	2回戦		試合時間：01時間21分												試合番号	23
チーム名		1	2	3	4	5	6	7	8	9	10	11	12	13	14	合計	備考
熊谷女子高校		1	1	0	0	4	5									11	6回コールド
秩父農工科学高校		0	0	0	0	0	0									0	

先攻 (投手) ○荻野 海央, 小池 真夕
(捕手) 茂木るみな

後攻 (投手) ●新井 愛那
(捕手) 酒井 柚奈

先攻 (本塁打) 太田里佳子
(三塁打) 荻野 海央
(二塁打)

後攻 (本塁打)
(三塁打)
(二塁打)

第1日	2016年05月06日	2回戦		試合時間：01時間06分												試合番号	24
チーム名		1	2	3	4	5	6	7	8	9	10	11	12	13	14	合計	備考
花咲徳栄高校		4	0	2	3	0										9	5回コールド
市立川越高校		0	0	0	1	0										1	

先攻 (投手) ○阿部 桜子
(捕手) 福島 萌

後攻 (投手) ●佐藤 亜美, 篠原 成美, 鈴木 遥香
(捕手) 清水 望愛

先攻 (本塁打) 大川 菜由
(三塁打) 大川 菜由②
(二塁打)

後攻 (本塁打)
(三塁打) 倉持 桃香
(二塁打)

第2日	2016年05月07日	準々決勝			試合時間： 01時間13分										試合番号	25	
チーム名		1	2	3	4	5	6	7	8	9	10	11	12	13	14	合計	備考
星野高校		1	0	0	3	17										21	5回コールド
浦和東高校		0	0	0	0	0									0		

先攻 (投手) ○勝田日菜子, 中澤 萌
(捕手) 井上 葉菜

後攻 (投手) ●伊藤 風紗
(捕手) 濱田 彩

先攻 (本塁打) 昼田 奈緒
(三塁打) 今田 まな, 野上あすか, 嵯峨 知佳
(二塁打) 田中 碧, 青山 琴葉, 鶴飼すず音

後攻 (本塁打)
(三塁打)
(二塁打)

第2日	2016年05月07日	準々決勝			試合時間： 02時間31分										試合番号	26	
チーム名		1	2	3	4	5	6	7	8	9	10	11	12	13	14	合計	備考
埼玉栄高校		2	0	0	1	1	1	0	0	2						7	8回からタイブレーカー
鷲宮高校		0	0	0	0	1	3	1	0	0						5	

先攻 (投手) ○内田小百合
(捕手) 高野 恵美

後攻 (投手) ●小日向 藍
(捕手) 長島 真優

先攻 (本塁打)
(三塁打) 宮本 怜実③, 内田小百合, 大村 梓
(二塁打) 宮本 怜実

後攻 (本塁打)
(三塁打) 長島 真優, 池田りりか
(二塁打) 井手 亜海

第2日	2016年05月07日	準々決勝			試合時間： 01時間40分										試合番号	27	
チーム名		1	2	3	4	5	6	7	8	9	10	11	12	13	14	合計	備考
春日部東高校		0	0	0	2	1	0	0								3	
本庄第一高校		0	0	0	0	0	0	0								0	

先攻 (投手) ○遠藤 有紗
(捕手) 吉田 桃子

後攻 (投手) ●関野玲緒菜
(捕手) 橋本夕紀菜

先攻 (本塁打) 冷岡 果奈
(三塁打)
(二塁打) 北野 一葉

後攻 (本塁打)
(三塁打)
(二塁打)

第2日	2016年05月07日	準々決勝			試合時間： 01時間28分										試合番号	28	
チーム名		1	2	3	4	5	6	7	8	9	10	11	12	13	14	合計	備考
熊谷女子高校		0	2	0	0	0	0	0								2	
花咲徳栄高校		1	0	0	0	0	0	0								1	

先攻 (投手) ○荻野 海央
(捕手) 茂木るみな

後攻 (投手) ●阿部 桜子, 小嶋 雛乃
(捕手) 福島 萌

先攻 (本塁打)
(三塁打)
(二塁打) 茂木るみな

後攻 (本塁打)
(三塁打)
(二塁打) 鈴木満里佳

第3日	2016年05月08日	準決勝			試合時間： 01時間34分										試合番号	29	
チーム名		1	2	3	4	5	6	7	8	9	10	11	12	13	14	合計	備考
星野高校		0	0	1	0	0	2	0								3	
埼玉栄高校		0	0	1	1	1	0	1x								4	

先攻 (投手) ●信田 沙南
(捕手) 井上 葉菜

後攻 (投手) ○内田小百合
(捕手) 高野 恵美

先攻 (本塁打)
(三塁打) 今田 まな
(二塁打) 後藤 美波, 井上 葉菜

後攻 (本塁打)
(三塁打)
(二塁打) 大村 梓

第3日	2016年05月08日	準決勝			試合時間： 02時間04分										試合番号	30	
チーム名		1	2	3	4	5	6	7	8	9	10	11	12	13	14	合計	備考
春日部東高校		0	0	0	2	5	0	2								9	
熊谷女子高校		2	1	0	0	1	2	0								6	

先攻 (投手) ○遠藤 有紗, 岩上花菜子
(捕手) 吉田 桃子

後攻 (投手) ●荻野 海央, 小池 真夕
(捕手) 茂木るみな

先攻 (本塁打)
(三塁打) 篠塚萌々香
(二塁打) 篠塚萌々香

後攻 (本塁打)
(三塁打) 荻野 海央
(二塁打)

第1日	2016年05月08日	決勝			試合時間： 01時間25分										試合番号	31	
チーム名		1	2	3	4	5	6	7	8	9	10	11	12	13	14	合計	備考
春日部東高校		0	0	3	0	0	0	0								3	
埼玉栄高校		0	0	1	1	1	1	x								4	

先攻 (投手) ●岩上花菜子
(捕手) 吉田 桃子

後攻 (投手) ○内田小百合
(捕手) 高野 恵美

先攻 (本塁打)
(三塁打)
(二塁打)

後攻 (本塁打)
(三塁打)
(二塁打)

大会名：平成28年度関東高等学校ソフトボール大会埼玉県予選（女子の部）

《記録5号順位別》

投手の記録

規定投球回数 11回以上

順位	チーム名	投方	氏名	背番号	投球回数		打者	打数	被安打	失点	自責点	被犠牲打		与四球	与死球	奪三振	被本塁打	暴投	不正投球	打撃妨害	投球数	防御率	勝利数	敗戦数	勝利率	試合数
					バント	フライ																				
1	春日部東高校		遠藤 有紗	1	19	2/3	84	72	21	5	0	5	0	7	0	9	0	3	0	0	293	0.00	3	0	1.000	3
2	星野高校		信田 沙南	12	19	2/3	79	74	18	5	3	3	0	2	0	9	0	1	1	0	235	1.07	2	1	0.667	3
3	本庄第一高校		関野玲緒菜	4	18	2/3	78	71	15	6	3	2	0	4	1	14	1	0	1	0	282	1.13	2	1	0.667	3
4	花咲徳栄高校	L	阿部 桜子	17	14		48	45	6	3	3	1	0	1	1	16	0	0	2	0	186	1.50	2	1	0.667	3
5	鷺宮高校		小日向 藍	22	18		75	66	14	7	4	2	1	6	0	7	0	0	0	0	264	1.56	2	1	0.667	3
6	熊谷女子高校	L	荻野 海央	25	23		86	81	15	9	6	1	0	3	1	12	0	0	0	0	317	1.83	3	1	0.750	4
7	埼玉栄高校	L	内田小百合	16	28		110	108	21	11	8	2	0	0	0	9	0	1	0	0	338	2.00	4	0	1.000	4
8	松山女子高校		柄澤 里香	1	12		47	42	6	4	4	2	0	1	2	9	1	0	0	0	162	2.33	1	1	0.500	2
9	秋草学園高校		河内 愛葉	1	14		55	53	12	6	6	0	2	0	0	3	0	0	0	0	157	3.00	1	1	0.500	2
10	川口北高校	L	西坂 咲希	1	14		61	55	16	11	10	3	0	2	1	0	3	3	0	0	184	5.00	1	1	0.500	2
11	秩父農工科学高校	L	新井 愛那	15	12		61	49	17	11	9	5	0	4	3	3	1	2	0	0	209	5.25	1	1	0.500	2
12	浦和東高校	L	伊藤 凧紗	1	12		68	64	26	21	13	2	0	2	0	5	1	3	0	0	186	7.58	1	1	0.500	2

大会名：平成28年度関東高等学校ソフトボール大会埼玉県予選（女子の部）

打撃・守備の記録（チーム全試合）

登録試合数：4

チーム名：星野高校

No.	補殺	刺殺	失策	守備率	打方	位置	氏名	背番号	打席	打数	安打	得点	打点	犠牲打		四球	死球	三振	盗塁	残塁	打撃妨害	出塁	打撃率	本塁打	三塁打	二塁打	出塁率	試合数
														バント	フライ													
1	0	43	0	1.000		3	青山 琴葉	1	14	14	5	2	1	0	0	0	0	1	0	2	0	5	0.357	0	0	2	0.357	4
2	0	0	0		R	DP	佐藤すもも	6	0	0	0	3	0	0	0	0	0	0	0	0	0	0	0.000	0	0	0	0.000	3
3	13	1	0	1.000	5	H 5	野上あすか	7	12	10	2	4	4	2	0	0	0	1	2	1	0	2	0.200	0	1	0	0.200	4
4	0	2	1	0.667	L	8	後藤 美波	10	15	14	6	3	1	0	0	1	0	0	2	4	0	7	0.429	0	0	0	0.467	4
5	7	1	0	1.000		1	信田 沙南	12	0	0	0	0	0	0	0	0	0	0	0	0	0	0	0.000	0	0	0	0.000	3
6	0	0	0		L	H	昼田 奈緒	13	3	3	2	2	4	0	0	0	0	0	0	0	0	2	0.667	1	0	0	0.667	2
7	0	0	0		L	DP	後藤 美波	16	12	11	3	0	1	0	0	0	1	0	0	2	0	4	0.273	0	0	1	0.333	4
8	2	0	0	1.000		1	中澤 萌	17	0	0	0	0	0	0	0	0	0	0	0	0	0	0	0.000	0	0	0	0.000	1
9	0	0	0			1	勝田日菜子	18	0	0	0	0	0	0	0	0	0	0	0	0	0	0	0.000	0	0	0	0.000	2
10	0	0	0		L	H	鵜飼すず音	21	1	1	1	2	0	0	0	0	0	0	0	0	0	1	1.000	0	0	1	1.000	3
11	0	0	0			H	塩治 星七	24	1	0	0	1	0	0	0	1	0	0	0	0	0	1	0.000	0	0	0	1.000	2
12	0	1	0	1.000	L	H	飯野 志保	44	2	2	0	0	0	0	0	0	0	0	0	0	0	0	0.000	0	0	0	0.000	3
13	1	2	0	1.000	L	9	川野 彩海	51	7	6	1	0	1	1	0	0	0	0	0	0	0	1	0.167	0	0	0	0.167	3
14	15	4	1	0.950	L	4	今田 まな	53	11	11	4	2	1	0	0	0	0	0	0	3	0	4	0.364	0	2	0	0.364	4
15	0	0	0			7	嵯峨 知佳	55	4	4	3	3	3	0	0	0	0	0	0	0	0	3	0.750	0	1	0	0.750	1
16	0	3	0	1.000	L	7	松元 彩紀	72	14	13	6	3	1	1	0	0	0	0	4	0	6	0.462	0	0	0	0.462	4	
17	0	0	0			H	田中 碧	75	4	4	3	2	4	0	0	0	0	0	1	0	3	0.750	0	0	2	0.750	3	
18	0	2	0	1.000		H	辻 あさひ	78	2	2	0	0	0	0	0	0	0	0	0	0	0	0	0.000	0	0	0	0.000	3
19	1	13	0	1.000	L	2	井上 葉菜	87	9	8	2	2	2	0	0	1	0	1	1	3	0	3	0.250	0	0	1	0.333	4
20	8	4	1	0.923	L	6	森田あさひ	88	15	13	4	2	1	2	0	0	0	1	0	3	0	4	0.308	0	0	0	0.308	4
	47	76	3	0.976					126	116	42	31	24	6	0	3	1	4	5	23	0	46	0.362	1	4	7	0.383	4

投手の記録

（チーム全試合）

登録試合数：4

No.	チーム名	投方	氏名	背番号	投球回数	打者	打数	被安打	失点	自責点	被犠牲打		与四球	与死球	奪三振	被本塁打	暴投	不正投球	打撃妨害	投球数	防御率	勝利数	敗戦数	勝利率	試合数	
											バント	フライ														
1	星野高校		信田 沙南	12	19	2/3	79	74	18	5	3	3	0	2	0	9	0	1	1	0	235	1.07	2	1	0.667	3
2	星野高校	L	中澤 萌	17	1		3	3	0	0	0	0	0	0	0	0	0	0	0	4	0.00	0	0	0.000	1	
3	星野高校		勝田日菜子	18	4	2/3	17	15	2	0	0	1	0	0	1	2	0	0	1	0	55	0.00	1	0	1.000	2
	チームの合計				25	1/3	99	92	20	5	3	4	0	2	1	11	0	1	2	0	294	0.83	3	1	0.750	4

大会名：平成28年度関東高等学校ソフトボール大会埼玉県予選（女子の部）

打撃・守備の記録（チーム全試合）

登録試合数：1

チーム名：狭山経済高校

No.	補殺	刺殺	失策	守備率	打方	位置	氏名	背番号	打席	打数	安打	得点	打点	犠牲打		四球	死球	三振	盗塁	残塁	打撃妨害	出塁	打撃率	本塁打	三塁打	二塁打	出塁率	試合数				
														バント	フライ																	
1	3	0	0	1.000	L	1	島崎 杏奈	1	2	2	0	0	0	0	0	0	0	0	0	0	0	0	0	0	0	0	0.000	0	0	0	0.000	1
2	1	10	0	1.000	L	3	奥田 尚実	3	2	2	0	0	0	0	0	0	0	0	0	0	0	0	0	0	0	0	0.000	0	0	0	0.000	1
3	0	0	0			8	篠原 真優	4	3	3	0	0	0	0	0	0	0	0	0	0	0	0	0	0	0	0	0.000	0	0	0	0.000	1
4	4	0	0	1.000	L	5	天田 安希	5	2	2	0	0	0	0	0	0	0	0	0	0	0	0	0	0	0	0	0.000	0	0	0	0.000	1
5	0	5	0	1.000		4	千田 成美	6	3	3	0	0	1	0	0	0	0	1	0	0	0	0	0	0	0	0	0.000	0	0	0	0.000	1
6	4	2	2	0.750		6	橋爪ひかり	7	3	3	2	1	0	0	0	0	0	0	0	1	0	0	2	0.667	0	0	0	0.667	1			
7	0	0	0			7	大塚 亜優	8	3	2	0	0	0	1	0	0	0	1	0	0	0	0	0	0	0	0	0.000	0	0	0	0.000	1
8	0	1	0	1.000	L	9	古城ふたば	9	2	2	0	0	0	0	0	0	0	0	0	0	0	0	0	0	0	0	0.000	0	0	0	0.000	1
9	1	0	0	1.000		2	加藤 鈴望	10	3	3	0	0	0	0	0	0	0	1	0	0	0	0	0	0	0	0	0.000	0	0	0	0.000	1
	13	18	2	0.939					23	22	2	1	1	1	0	0	0	3	0	1	0	2	0.091	0	0	0	0.091	1				

投手の記録

（チーム全試合）

登録試合数：1

No.	チーム名	投方	氏名	背番号	投球回数	打者	打数	被安打	失点	自責点	被犠牲打		与四球	与死球	奪三振	被本塁打	暴投	不正投球	打撃妨害	投球数	防御率	勝利数	敗戦数	勝利率	試合数
											バント	フライ													
1	狭山経済高校		島崎 杏奈	1	6	27	24	8	4	3	2	0	1	0	0	0	0	0	0	74	3.50	0	1	0.000	1
	チームの合計				6	27	24	8	4	3	2	0	1	0	0	0	0	0	0	74	3.50	0	1	0.000	1

大会名：平成28年度関東高等学校ソフトボール大会埼玉県予選（女子の部）

打撃・守備の記録（チーム全試合）

登録試合数：2

チーム名：松山女子高校

No.	補殺	刺殺	失策	守備率	打方	位置	氏名	背番号	打席	打数	安打	得点	打点	犠牲打		四球	死球	三振	盗塁	残塁	打撃妨害	出塁	打撃率	本塁打	三塁打	二塁打	出塁率	試合数	
														バント	フライ														
1	2	0	0	1.000		1	柄澤 里香	1	7	6	0	0	0	0	0	0	1	0	0	1	1	0	1	0.000	0	0	0	0.143	2
2	2	1	0	1.000		4	西川 理歩	2	7	7	3	2	4	0	0	0	0	2	1	1	0	3	0.429	2	0	0	0.429	2	
3	0	5	0	1.000		7	赤堀 咲季	3	0	0	0	0	0	0	0	0	0	0	0	0	0	0	0.000	0	0	0	0.000	2	
4	2	1	0	1.000	L	5	高橋 雅	5	5	5	1	1	0	0	0	0	0	1	0	0	0	1	0.200	0	0	0	0.200	2	
5	1	3	0	1.000	L	6	小西 瑠以	6	7	6	3	3	1	0	0	1	0	0	1	1	0	4	0.500	0	0	1	0.571	2	
6	1	3	0	1.000		9	星野 笑	7	5	4	0	0	0	1	0	0	0	1	0	0	0	0	0.000	0	0	0	0.000	2	
7	0	5	1	0.833	L	8	阿佐 桃子	8	7	7	5	0	1	0	0	0	0	0	4	6	0	5	0.714	0	0	0	0.714	2	
8	1	10	0	1.000	L	2	佐々木さくら	9	7	7	2	1	2	0	0	0	0	0	1	1	0	2	0.286	0	1	0	0.286	2	
9	0	0	0		H	DP	刀根 香織	10	2	2	1	1	0	0	0	0	0	1	0	0	0	1	0.500	0	0	0	0.500	2	
10	0	0	0		L	DP	長谷川琴音	12	3	3	0	0	0	0	0	0	0	1	0	0	0	0	0.000	0	0	0	0.000	2	
11	0	8	0	1.000	L	3	田口 那海	18	7	7	3	0	0	0	0	0	0	0	0	2	0	3	0.429	0	0	0	0.429	2	
	9	36	1	0.978					57	54	18	8	8	1	0	2	0	6	8	12	0	20	0.333	2	1	1	0.357	2	

投手の記録

（チーム全試合）

登録試合数：2

No.	チーム名	投方	氏名	背番号	投球回数	打者	打数	被安打	失点	自責点	被犠牲打		与四球	与死球	奪三振	被本塁打	暴投	不正投球	打撃妨害	投球数	防御率	勝利数	敗戦数	勝利率	試合数
											バント	フライ													
1	松山女子高校		柄澤 里香	1	12	47	42	6	4	4	2	0	1	2	9	1	0	0	0	162	2.33	1	1	0.500	2
	チームの合計				12	47	42	6	4	4	2	0	1	2	9	1	0	0	0	162	2.33	1	1	0.500	2

大会名：平成28年度関東高等学校ソフトボール大会埼玉県予選（女子の部）

打撃・守備の記録（チーム全試合）

登録試合数：1

チーム名：浦和北高校

No.	補殺	刺殺	失策	守備率	打方	位置	氏名	背番号	打席	打数	安打	得点	打点	犠牲打		四球	死球	三振	盗塁	残塁	打撃妨害	出塁	打撃率	本塁打	三塁打	二塁打	出塁率	試合数
														バント	フライ													
1	0	2	0	1.000	L	7	鈴木 舞	10	2	2	0	0	0	0	0	0	0	0	0	0	0	0	0.000	0	0	0	0.000	1
2	2	1	0	1.000	L	5	高橋 柚有	18	3	3	0	0	0	0	0	0	0	1	0	0	0	0	0.000	0	0	0	0.000	1
3	0	6	0	1.000		3	田村 桃子	21	2	2	0	0	0	0	0	0	0	2	0	0	0	0	0.000	0	0	0	0.000	1
4	0	0	0		L	9	田淵 汐莉	23	2	2	0	0	0	0	0	0	0	2	0	0	0	0	0.000	0	0	0	0.000	1
5	0	2	0	1.000	L	4	近野 葵葉	24	3	3	0	0	0	0	0	0	0	1	0	0	0	0	0.000	0	0	0	0.000	1
6	0	0	1	0.000	L	8	日向 志帆	35	2	2	0	0	0	0	0	0	0	1	0	0	0	0	0.000	0	0	0	0.000	1
7	0	2	0	1.000	L	2	深澤 鈴奈	38	2	1	1	1	1	0	0	0	1	0	0	0	0	2	1.000	1	0	0	1.000	1
8	2	0	0	1.000	L	1	鈴木由香莉	41	2	2	0	0	0	0	0	0	0	2	0	1	0	0	0.000	0	0	0	0.000	1
9	3	3	1	0.857		6	鬼木 美桜	46	2	2	0	0	0	0	0	0	0	0	0	0	0	0	0.000	0	0	0	0.000	1
	7	16	2	0.920					20	19	1	1	1	0	0	0	1	9	0	1	0	2	0.053	1	0	0	0.100	1

投手の記録

（チーム全試合）

登録試合数：1

No.	チーム名	投方	氏名	背番号	投球回数	打者	打数	被安打	失点	自責点	被犠牲打		与四球	与死球	奪三振	被本塁打	暴投	不正投球	打撃妨害	投球数	防御率	勝利数	敗戦数	勝利率	試合数
											バント	フライ													
1	浦和北高校		鈴木由香莉	41	5 1/3	33	31	14	8	8	0	0	2	0	1	2	0	0	0	106	10.50	0	1	0.000	1
	チームの合計				5 1/3	33	31	14	8	8	0	0	2	0	1	2	0	0	0	106	10.50	0	1	0.000	1

大会名：平成28年度関東高等学校ソフトボール大会埼玉県予選（女子の部）

打撃・守備の記録（チーム全試合）

登録試合数：1

チーム名：春日部女子高校

No.	補殺	刺殺	失策	守備率	打方	位置	氏名	背番号	打席	打数	安打	得点	打点	犠牲打		四球	死球	三振	盗塁	残塁	打撃妨害	出塁	打撃率	本塁打	三塁打	二塁打	出塁率	試合数	
														バント	フライ														
1	3	0	0	1.000		1	阪上由季乃	3	3	3	1	0	0	0	0	0	0	0	0	0	0	0	1	0.333	0	0	1	0.333	1
2	1	9	0	1.000	L		布田 美羽	4	3	3	1	1	3	0	0	0	0	0	0	0	0	0	1	0.333	1	0	0	0.333	1
3	0	0	0			2	西本 彩希	8	3	2	0	0	0	0	0	1	0	0	0	2	0	1	0.000	0	0	0	0.333	1	
4	0	4	2	0.667		4	白水 胡桃	10	3	2	0	1	0	0	0	1	0	0	0	0	0	1	0.000	0	0	0	0.333	1	
5	5	1	1	0.857		5	北居梓菜乃	12	4	4	2	1	0	0	0	0	0	0	0	1	0	2	0.500	0	0	0	0.500	1	
6	0	1	0	1.000		8	小島 亜美	13	3	1	0	0	0	2	0	0	0	0	0	0	0	0	0.000	0	0	0	0.000	1	
7	0	0	0		L	7	湊 里沙	18	3	2	0	0	0	1	0	0	0	0	0	0	0	0	0.000	0	0	0	0.000	1	
8	3	1	0	1.000	L	6	今村恵梨香	20	3	3	2	0	0	0	0	0	0	0	0	1	0	2	0.667	0	0	0	0.667	1	
9	0	2	0	1.000	L	9	横井 李奈	25	3	3	0	0	0	0	0	0	0	0	0	0	0	0	0.000	0	0	0	0.000	1	
	12	18	3	0.909					28	23	6	3	3	3	0	2	0	0	0	4	0	8	0.261	1	0	1	0.320	1	

投手の記録

（チーム全試合）

登録試合数：1

No.	チーム名	投方	氏名	背番号	投球回数	打者	打数	被安打	失点	自責点	被犠牲打		与四球	与死球	奪三振	被本塁打	暴投	不正投球	打撃妨害	投球数	防御率	勝利数	敗戦数	勝利率	試合数
											バント	フライ													
1	春日部女子高校		阪上由季乃	3	6	28	22	7	4	0	4	0	2	0	0	0	1	0	0	84	0.00	0	1	0.000	1
	チームの合計				6	28	22	7	4	0	4	0	2	0	0	0	1	0	0	84	0.00	0	1	0.000	1

大会名：平成28年度関東高等学校ソフトボール大会埼玉県予選（女子の部）

打撃・守備の記録（チーム全試合）

登録試合数：2

チーム名：川口北高校

No.	補殺	刺殺	失策	守備率	打方	位置	氏名	背番号	打席	打数	安打	得点	打点	犠牲打		四球	死球	三振	盗塁	残塁	打撃妨害	出塁	打撃率	本塁打	三塁打	二塁打	出塁率	試合数
														バント	フライ													
1	8	0	0	1.000	L	1	西坂 咲希	1	6	5	0	0	0	1	0	0	0	2	0	0	0	0	0.000	0	0	0	0.000	2
2	1	0	0	1.000		2	中村 亜美	2	6	6	2	1	0	0	0	0	0	0	0	1	0	2	0.333	0	0	0	0.333	2
3	0	21	0	1.000		3	成田 楓	3	5	5	1	0	0	0	0	0	0	0	0	1	0	1	0.200	0	0	0	0.200	2
4	2	2	0	1.000	L	5 R DP	越田 咲葉	4	0	0	0	0	0	0	0	0	0	0	0	1	0	0	0.000	0	0	0	0.000	2
5	0	0	0			R	松山明香里	7	0	0	0	1	0	0	0	0	0	0	0	0	0	0.000	0	0	0	0.000	1	
6	3	6	0	1.000		4	中村 優美	10	6	4	2	0	0	1	0	1	0	0	0	1	0	3	0.500	0	0	0	0.600	2
7	0	0	0			7	斉藤みなみ	15	6	6	1	1	0	0	0	0	0	1	0	1	0	1	0.167	0	1	0	0.167	2
8	0	4	0	1.000	L	DP 1	沼田 紗季	17	6	5	0	0	1	0	0	1	0	0	0	1	0	1	0.000	0	0	0	0.167	2
9	0	4	0	1.000	L	8	大槻 遥香	23	6	4	0	0	0	2	0	0	0	1	0	1	0	0	0.000	0	0	0	0.000	2
10	0	0	0			9 OP	渡部 里穂	63	6	6	1	1	0	0	0	0	0	0	0	0	0	1	0.167	0	0	0	0.167	2
11	8	5	1	0.929	L	6	谷口 万葉	99	7	6	4	0	0	0	0	1	0	0	0	4	0	5	0.667	0	0	0	0.714	2
	22	42	1	0.985					54	47	11	4	1	4	0	3	0	4	0	11	0	14	0.234	0	1	0	0.280	2

投手の記録

（チーム全試合）

登録試合数：2

No.	チーム名	投方	氏名	背番号	投球回数	打者	打数	被安打	失点	自責点	被犠牲打		与四球	与死球	奪三振	被本塁打	暴投	不正投球	打撃妨害	投球数	防御率	勝利数	敗戦数	勝利率	試合数
											バント	フライ													
1	川口北高校	L	西坂 咲希	1	14	61	55	16	11	10	3	0	2	1	0	3	3	0	0	184	5.00	1	1	0.500	2
	チームの合計				14	61	55	16	11	10	3	0	2	1	0	3	3	0	0	184	5.00	1	1	0.500	2

大会名：平成28年度関東高等学校ソフトボール大会埼玉県予選（女子の部）

打撃・守備の記録（チーム全試合）

登録試合数：3

チーム名：浦和東高校

No.	補殺	刺殺	失策	守備率	打方	位置	氏名	背番号	打席	打数	安打	得点	打点	犠牲打		四球	死球	三振	盗塁	残塁	打撃妨害	出塁	打撃率	本塁打	三塁打	二塁打	出塁率	試合数
														バント	フライ													
1	6	2	0	1.000	1		伊藤 凧紗	1	9	9	2	1	1	0	0	0	0	3	1	1	0	2	0.222	0	0	0	0.222	3
2	0	8	1	0.889	2		濱田 彩	2	11	10	4	3	3	1	0	0	0	0	2	2	0	4	0.400	1	0	2	0.400	3
3	0	27	1	0.964	3		石山あかね	3	10	8	1	3	1	0	0	0	2	0	1	1	0	3	0.125	1	0	0	0.300	3
4	10	7	0	1.000	4		能瀬 円尋	4	11	10	6	3	0	1	0	0	0	0	2	2	0	6	0.600	0	0	0	0.600	3
5	2	0	0	1.000	5		花井 咲季	5	0	0	0	0	0	0	0	0	0	0	0	0	0	0	0.000	0	0	0	0.000	3
6	4	1	0	1.000	9		小倉 優佳	7	10	10	1	0	1	0	0	0	0	0	0	1	0	1	0.100	0	0	0	0.100	3
7	6	5	2	0.846	6		坂本 若菜	10	10	8	2	2	1	1	0	1	0	0	2	3	0	3	0.250	0	0	0	0.333	3
8	0	0	0		9		罇 真歩	11	0	0	0	0	0	0	0	0	0	0	0	0	0	0	0.000	0	0	0	0.000	1
9	0	4	0	1.000	8		谷 優香	13	9	7	1	1	1	0	0	0	2	0	1	1	0	3	0.143	0	0	0	0.333	3
10	0	3	0	1.000	7		清水 彩香	15	10	7	4	1	3	0	0	1	2	0	0	5	0	7	0.571	0	0	0	0.700	3
11	0	0	0		DP		小野 萌香	17	9	8	1	0	1	0	0	1	0	1	0	2	0	2	0.125	0	0	0	0.222	3
	28	57	4	0.955					89	77	22	14	12	3	0	3	6	4	9	18	0	31	0.286	2	0	2	0.360	3

投手の記録

（チーム全試合）

登録試合数：3

No.	チーム名	投方	氏名	背番号	投球回数	打者	打数	被安打	失点	自責点	被犠牲打		与四球	与死球	奪三振	被本塁打	暴投	不正投球	打撃妨害	投球数	防御率	勝利数	敗戦数	勝利率	試合数
											バント	フライ													
1	浦和東高校	L	伊藤 凧紗	1	12	68	64	26	21	13	2	0	2	0	5	1	3	0	0	186	7.58	1	1	0.500	2
2	浦和東高校	L	小倉 優佳	7	7	30	27	8	3	3	2	0	1	0	3	1	0	0	0	86	3.00	1	0	1.000	1
	チームの合計				19	98	91	34	24	16	4	0	3	0	8	2	3	0	0	272	5.89	2	1	0.667	3

大会名：平成28年度関東高等学校ソフトボール大会埼玉県予選（女子の部）

打撃・守備の記録（チーム全試合）

登録試合数：1

チーム名：越谷北高校

No.	補殺	刺殺	失策	守備率	打方	位置	氏名	背番号	打席	打数	安打	得点	打点	犠牲打		四球	死球	三振	盗塁	残塁	打撃妨害	出塁	打撃率	本塁打	三塁打	二塁打	出塁率	試合数				
														バント	フライ																	
1	0	3	0	1.000			服部 慧香	10	3	3	0	0	0	0	0	0	0	0	0	0	0	0	0	0	0	0	0.000	0	0	0	0.000	1
2	0	0	0		L	H 9	内海 紀香	14	2	2	2	1	0	0	0	0	0	0	0	1	0	2	1.000	0	0	0	1.000	1				
3	1	3	0	1.000			古村 美優	21	3	3	0	0	0	0	0	0	0	1	0	0	0	0	0.000	0	0	0	0.000	1				
4	0	7	0	1.000			高野 巴	22	0	0	0	0	0	0	0	0	0	0	0	0	0	0	0.000	0	0	0	0.000	1				
5	3	4	0	1.000	L	4	太田 晴奈	23	4	4	2	0	1	0	0	0	0	0	0	2	0	2	0.500	0	0	0	0.500	1				
6	0	1	0	1.000	L	9	石原 里夏	29	1	1	0	0	0	0	0	0	1	0	0	0	0	0	0.000	0	0	0	0.000	1				
7	4	1	1	0.833	L	6	長崎 円香	39	4	3	1	0	0	1	0	0	0	1	0	1	0	1	0.333	0	0	0	0.333	1				
8	0	0	0		L	DP	高家亜里紗	51	3	2	1	0	0	0	0	1	0	0	0	2	0	2	0.500	0	0	0	0.667	1				
9	0	0	0			7	佐藤 夏帆	60	3	3	0	0	0	0	0	0	0	0	0	0	0	0	0.000	0	0	0	0.000	1				
10	1	2	0	1.000	L	5	宮本 夏花	79	4	4	2	2	2	0	0	0	0	0	0	0	0	2	0.500	1	0	0	0.500	1				
11	4	0	1	0.800		1	鶴丸 亜実	99	3	2	0	0	0	1	0	0	0	0	0	0	0	0	0.000	0	0	0	0.000	1				
	13	21	2	0.944					30	27	8	3	3	2	0	1	0	3	0	6	0	9	0.296	1	0	0	0.321	1				

投手の記録

（チーム全試合）

登録試合数：1

No.	チーム名	投方	氏名	背番号	投球回数	打者	打数	被安打	失点	自責点	被犠牲打		与四球	与死球	奪三振	被本塁打	暴投	不正投球	打撃妨害	投球数	防御率	勝利数	敗戦数	勝利率	試合数
											バント	フライ													
1	越谷北高校		鶴丸 亜実	99	7	38	29	10	6	5	2	0	3	4	2	0	0	0	0	104	5.00	0	1	0.000	1
	チームの合計				7	38	29	10	6	5	2	0	3	4	2	0	0	0	0	104	5.00	0	1	0.000	1

大会名：平成28年度関東高等学校ソフトボール大会埼玉県予選（女子の部）

打撃・守備の記録（チーム全試合）

登録試合数：3

チーム名：鷺宮高校

No.	補殺	刺殺	失策	守備率	打方	位置	氏名	背番号	打席	打数	安打	得点	打点	犠牲打		四球	死球	三振	盗塁	残塁	打撃妨害	出塁	打撃率	本塁打	三塁打	二塁打	出塁率	試合数
														バント	フライ													
1	0	0	0			1	中村菜々花	1	0	0	0	0	0	0	0	0	0	0	0	0	0	0	0.000	0	0	0	0.000	1
2	0	5	0	1.000		8	米田 祐希	3	8	8	3	2	0	0	0	0	0	0	0	1	0	3	0.375	0	0	0	0.375	3
3	4	9	0	1.000		2	長島 真優	4	9	8	3	0	2	1	0	0	0	0	0	1	0	3	0.375	0	1	1	0.375	3
4	0	0	0			H	立和名亜耶	6	1	1	0	0	0	0	0	0	0	0	0	0	0	0	0.000	0	0	0	0.000	1
5	0	0	0		L	H	佐藤 愛見	7	1	0	0	0	1	0	1	0	0	0	0	0	0	0	0.000	0	0	0	0.000	2
6	0	4	0	1.000		7	池田りりか	9	11	11	5	4	4	0	0	0	0	1	0	1	0	5	0.455	0	3	1	0.455	3
7	3	7	0	1.000	L	4	田谷秋桜美	10	9	9	3	2	0	0	0	0	0	1	1	3	0	3	0.333	0	0	0	0.333	3
8	12	7	0	1.000	L	5	井手 亜海	12	9	9	3	1	1	0	0	0	0	0	0	2	0	3	0.333	0	0	1	0.333	3
9	0	0	0		L	DP	小林かな実	14	10	9	3	3	4	0	1	0	0	1	1	1	0	3	0.333	0	0	0	0.300	3
10	6	5	2	0.846	L	6	杉浦 理湖	15	11	10	4	3	3	1	0	0	0	2	2	2	0	4	0.400	0	0	1	0.400	3
11	0	0	0			R	久保里緒奈	17	0	0	0	1	0	0	0	0	0	0	0	0	0	0	0.000	0	0	0	0.000	2
12	0	2	1	0.667	L	9	徳永 諒胡	20	11	10	2	4	2	0	0	0	1	2	0	0	0	3	0.200	0	1	0	0.273	3
13	1	17	0	1.000		3	山本 莉緒	21	7	7	3	1	0	0	0	0	0	0	1	2	0	3	0.429	0	0	1	0.429	3
14	3	1	0	1.000		1	小日向 藍	22	0	0	0	0	0	0	0	0	0	0	0	0	0	0	0.000	0	0	0	0.000	3
15	0	0	0		L	H	小森谷 唯	26	1	1	0	0	0	0	0	0	0	0	0	0	0	0	0.000	0	0	0	0.000	1
16	0	0	0			4	上拂 美紅	39	0	0	0	0	0	0	0	0	0	0	0	0	0	0	0.000	0	0	0	0.000	1
	29	57	3	0.966					88	83	29	21	17	2	2	0	1	7	5	13	0	30	0.349	0	5	5	0.349	3

投手の記録

（チーム全試合）

登録試合数：3

No.	チーム名	投方	氏名	背番号	投球回数	打者	打数	被安打	失点	自責点	被犠牲打		与四球	与死球	奪三振	被本塁打	暴投	不正投球	打撃妨害	投球数	防御率	勝利数	敗戦数	勝利率	試合数
											バント	フライ													
1	鷺宮高校		中村菜々花	1	1	3	3	1	0	0	0	0	0	0	0	0	0	0	0	8	0.00	0	0	0.000	1
2	鷺宮高校		小日向 藍	22	18	75	66	14	7	4	2	1	6	0	7	0	0	0	0	264	1.56	2	1	0.667	3
	チームの合計				19	78	69	15	7	4	2	1	6	0	7	0	0	0	0	272	1.47	2	1	0.667	3

大会名：平成28年度関東高等学校ソフトボール大会埼玉県予選（女子の部）

打撃・守備の記録（チーム全試合）

登録試合数：1

チーム名：春日部共栄高校

No.	補殺	刺殺	失策	守備率	打方	位置	氏名	背番号	打席	打数	安打	得点	打点	犠牲打		四球	死球	三振	盗塁	残塁	打撃妨害	出塁	打撃率	本塁打	三塁打	二塁打	出塁率	試合数
														バント	フライ													
1	0	0	1	0.000	L	1	野本 千晏	1	1	1	0	0	0	0	0	0	0	1	0	0	0	0	0.000	0	0	0	0.000	1
2	1	0	0	1.000	L	9	栗崎 夏澄	3	1	1	1	0	0	0	0	0	0	0	0	0	0	1	1.000	0	0	0	1.000	1
3	2	1	0	1.000	L	4	中田 優花	4	1	1	0	0	0	0	0	0	0	0	0	0	0	0	0.000	0	0	0	0.000	1
4	0	5	0	1.000		3	稲田 若葉	5	1	1	0	0	0	0	0	0	0	0	0	0	0	0	0.000	0	0	0	0.000	1
5	0	1	0	1.000	L	8	内川 弥香	7	1	1	0	0	0	0	0	0	0	1	0	0	0	0	0.000	0	0	0	0.000	1
6	0	0	0		L	2	藤澤優衣子	8	1	1	0	0	0	0	0	0	0	0	0	0	0	0	0.000	0	0	0	0.000	1
7	1	0	0	1.000		5	波吉 桜	9	1	1	0	0	0	0	0	0	0	0	0	0	0	0	0.000	0	0	0	0.000	1
8	1	1	0	1.000	L	6	山本 莉奈	10	1	1	0	0	0	0	0	0	0	0	0	0	0	0	0.000	0	0	0	0.000	1
9	0	0	0		L	7	佐藤 京香	15	1	1	0	0	0	0	0	0	0	0	0	0	0	0	0.000	0	0	0	0.000	1
	5	8	1	0.929					9	9	1	0	0	0	0	0	0	2	0	0	0	1	0.111	0	0	0	0.111	1

投手の記録

（チーム全試合）

登録試合数：1

No.	チーム名	投方	氏名	背番号	投球回数	打者	打数	被安打	失点	自責点	被犠牲打		与四球	与死球	奪三振	被本塁打	暴投	不正投球	打撃妨害	投球数	防御率	勝利数	敗戦数	勝利率	試合数
											バント	フライ													
1	春日部共栄高校	L	野本 千晏	1	2 2/3	21	19	12	10	10	1	0	0	1	0	0	2	0	0	52	26.25	0	1	0.000	1
	チームの合計				2 2/3	21	19	12	10	10	1	0	0	1	0	0	2	0	0	52	26.25	0	1	0.000	1

大会名：平成28年度関東高等学校ソフトボール大会埼玉県予選（女子の部）

打撃・守備の記録（チーム全試合）

登録試合数：2

チーム名：秋草学園高校

No.	補殺	刺殺	失策	守備率	打方	位置	氏名	背番号	打席	打数	安打	得点	打点	犠牲打		四球	死球	三振	盗塁	残塁	打撃妨害	出塁	打撃率	本塁打	三塁打	二塁打	出塁率	試合数
														バント	フライ													
1	3	2	0	1.000	L	1	河内 愛葉	1	4	2	0	0	1	2	0	0	0	1	0	0	0	0	0.000	0	0	0	0.000	2
2	0	2	0	1.000	L	9	山内 真央	2	7	7	0	0	0	0	0	0	1	0	0	0	0	0	0.000	0	0	0	0.000	2
3	1	15	0	1.000		3	高橋 瑠那	3	6	5	2	0	1	1	0	0	0	1	2	0	2	0.400	0	0	0	0.400	2	
4	2	6	0	1.000	L	4	武内つかさ	4	7	6	0	1	0	0	0	1	0	1	1	0	0	1	0.000	0	0	0	0.143	2
5	1	2	0	1.000		5	山崎 杏奈	5	6	5	2	2	1	1	0	0	0	2	0	1	0	2	0.400	0	0	0	0.400	2
6	7	2	0	1.000		6	耕野 果歩	6	5	4	1	0	0	1	0	0	0	0	0	2	0	1	0.250	0	0	0	0.250	2
7	0	2	1	0.667	L	7	小林 美奈	8	5	4	2	1	0	0	0	1	0	0	0	2	0	3	0.500	0	0	0	0.600	2
8	0	6	0	1.000		2	近藤 響	10	6	6	3	1	2	0	0	0	0	0	1	1	0	3	0.500	1	0	0	0.500	2
9	0	5	0	1.000		8	小柳 結	18	6	6	3	0	0	0	0	0	0	0	1	1	0	3	0.500	0	0	1	0.500	2
10	0	0	0		L	H	笹川奈々子	19	1	1	0	0	0	0	0	0	0	0	0	0	0	0	0.000	0	0	0	0.000	1
	14	42	1	0.982					53	46	13	5	5	5	0	2	0	5	4	9	0	15	0.283	1	0	1	0.313	2

投手の記録

（チーム全試合）

登録試合数：2

No.	チーム名	投方	氏名	背番号	投球回数	打者	打数	被安打	失点	自責点	被犠牲打		与四球	与死球	奪三振	被本塁打	暴投	不正投球	打撃妨害	投球数	防御率	勝利数	敗戦数	勝利率	試合数
											バント	フライ													
1	秋草学園高校		河内 愛葉	1	14	55	53	12	6	6	0	2	0	0	3	0	0	0	0	157	3.00	1	1	0.500	2
	チームの合計				14	55	53	12	6	6	0	2	0	0	3	0	0	0	0	157	3.00	1	1	0.500	2

大会名：平成28年度関東高等学校ソフトボール大会埼玉県予選（女子の部）

打撃・守備の記録（チーム全試合）

登録試合数：1

チーム名：越谷南高校

No.	補殺	刺殺	失策	守備率	打方	位置	氏名	背番号	打席	打数	安打	得点	打点	犠牲打		四球	死球	三振	盗塁	残塁	打撃妨害	出塁	打撃率	本塁打	三塁打	二塁打	出塁率	試合数				
														バント	フライ																	
1	2	2	0	1.000		2	寺田 帆南	2	3	3	0	0	0	0	0	0	0	0	0	0	0	0	0	0	0	0	0.000	0	0	0	0.000	1
2	0	7	0	1.000	L	3	渡辺 詩史	3	3	3	0	0	0	0	0	0	0	1	0	0	0	0	0	0	0	0	0.000	0	0	0	0.000	1
3	1	1	0	1.000	L	7	岩崎 佳恵	4	3	3	1	0	0	0	0	0	0	0	0	1	0	1	0.333	0	0	0	0.333	1				
4	0	2	0	1.000	L	8	保田 春香	7	3	3	0	0	0	0	0	0	0	0	0	0	0	0	0	0	0	0	0.000	0	0	0	0.000	1
5	0	0	0			DP	新藤 理奈	8	2	2	0	0	0	0	0	0	0	0	0	0	0	0	0	0	0	0.000	0	0	0	0.000	1	
6	2	1	0	1.000		6	田篠 桃子	10	3	3	1	0	0	0	0	0	0	0	0	1	0	1	0.333	0	0	0	0.333	1				
7	6	0	0	1.000		1	小林 幸	11	3	3	0	0	0	0	0	0	0	0	0	0	0	0	0	0	0	0.000	0	0	0	0.000	1	
8	1	5	0	1.000		4	村山 萌奈	16	2	2	0	0	0	0	0	0	0	0	0	0	0	0	0	0	0	0.000	0	0	0	0.000	1	
9	0	0	0			9	森田 夏嬉	17	0	0	0	0	0	0	0	0	0	0	0	0	0	0	0	0	0	0.000	0	0	0	0.000	1	
10	4	0	1	0.800	L	5	瀧山 真衣	19	2	2	1	0	0	0	0	0	0	0	0	1	0	1	0.500	0	0	0	0.500	1				
	16	18	1	0.971					24	24	3	0	0	0	0	0	0	1	0	3	0	3	0.125	0	0	0	0.125	1				

投手の記録

（チーム全試合）

登録試合数：1

No.	チーム名	投方	氏名	背番号	投球回数	打者	打数	被安打	失点	自責点	被犠牲打		与四球	与死球	奪三振	被本塁打	暴投	不正投球	打撃妨害	投球数	防御率	勝利数	敗戦数	勝利率	試合数
											バント	フライ													
1	越谷南高校		小林 幸	11	6	29	23	10	5	4	4	0	2	0	2	1	2	0	0	107	4.67	0	1	0.000	1
	チームの合計				6	29	23	10	5	4	4	0	2	0	2	1	2	0	0	107	4.67	0	1	0.000	1

大会名：平成28年度関東高等学校ソフトボール大会埼玉県予選（女子の部）

打撃・守備の記録（チーム全試合）

登録試合数：1

チーム名：市立浦和高校

No.	補殺	刺殺	失策	守備率	打方	位置	氏名	背番号	打席	打数	安打	得点	打点	犠牲打		四球	死球	三振	盗塁	残塁	打撃妨害	出塁	打撃率	本塁打	三塁打	二塁打	出塁率	試合数	
														バント	フライ														
1	1	0	0	1.000	L	1	荻野 菜々	1	3	2	0	0	0	0	0	1	0	0	0	0	0	0	1	0.000	0	0	0	0.333	1
2	3	3	0	1.000	L	2	嶋田 里菜	2	3	2	1	2	0	0	0	1	0	0	0	0	0	0	2	0.500	0	0	0	0.667	1
3	0	11	0	1.000		3	横山 凜	3	3	3	0	0	0	0	0	0	0	0	0	0	0	0	0.000	0	0	0	0.000	1	
4	3	0	0	1.000	L	4	鈴木みな実	4	4	4	2	0	0	0	0	0	0	0	0	2	0	2	0.500	0	0	0	0.500	1	
5	1	0	1	0.500		5	加藤 聡子	5	3	3	0	0	0	0	0	0	0	1	1	1	0	0	0.000	0	0	0	0.000	1	
6	4	3	1	0.875		6	水野 杏菜	6	4	3	1	1	1	1	0	0	0	0	0	0	0	1	0.333	1	0	0	0.333	1	
7	1	4	0	1.000		7	吉田奈保子	7	4	3	1	0	1	0	1	0	0	0	0	0	0	1	0.333	0	0	0	0.250	1	
8	0	0	0			8	坂井 理子	10	4	3	1	2	1	0	0	1	0	0	1	1	0	2	0.333	0	0	0	0.500	1	
9	0	0	0		DP H DP		神田ちひろ	11	2	0	0	0	0	1	0	1	0	0	0	1	0	1	0.000	0	0	0	1.000	1	
10	0	0	0		L	9 H	高橋 皆美	12	1	0	0	0	0	1	0	0	0	0	0	0	0	0	0.000	0	0	0	0.000	1	
	13	21	2	0.944					31	23	6	5	3	3	1	4	0	1	2	5	0	10	0.261	1	0	0	0.357	1	

投手の記録

（チーム全試合）

登録試合数：1

No.	チーム名	投方	氏名	背番号	投球回数	打者	打数	被安打	失点	自責点	被犠牲打		与四球	与死球	奪三振	被本塁打	暴投	不正投球	打撃妨害	投球数	防御率	勝利数	敗戦数	勝利率	試合数
											バント	フライ													
1	市立浦和高校		荻野 菜々	1	7	35	29	11	10	9	2	1	3	0	2	0	1	0	0	117	9.00	0	1	0.000	1
	チームの合計				7	35	29	11	10	9	2	1	3	0	2	0	1	0	0	117	9.00	0	1	0.000	1

大会名：平成28年度関東高等学校ソフトボール大会埼玉県予選（女子の部）

打撃・守備の記録（チーム全試合）

登録試合数：2

チーム名：和光国際高校

No.	補殺	刺殺	失策	守備率	打方	位置	氏名	背番号	打席	打数	安打	得点	打点	犠牲打		四球	死球	三振	盗塁	残塁	打撃妨害	出塁	打撃率	本塁打	三塁打	二塁打	出塁率	試合数
														バント	フライ													
1	6	2	0	1.000	L	6	松尾 彩夏	1	8	8	3	1	0	0	0	0	0	1	1	2	0	3	0.375	0	1	0	0.375	2
2	5	3	0	1.000		4	吉田 愛里	4	7	7	1	0	1	0	0	0	0	1	0	1	0	1	0.143	0	0	0	0.143	2
3	2	2	0	1.000	L	9	富来 菜奈	7	6	6	0	0	0	0	0	0	0	2	0	0	0	0	0.000	0	0	0	0.000	2
4	0	2	0	1.000		8	伊藤 翼	9	7	3	1	3	0	2	0	2	0	0	1	1	0	3	0.333	0	0	0	0.600	2
5	6	4	0	1.000		5	呉屋未奈美	10	7	5	2	2	2	0	1	1	0	0	0	1	0	3	0.400	0	0	0	0.429	2
6	0	2	0	1.000		2	松本ひより	12	7	7	2	0	1	0	0	0	0	1	0	0	0	2	0.286	0	0	0	0.286	2
7	3	1	0	1.000	L	1	川名 裕香	19	8	7	3	4	0	0	0	1	0	0	2	1	0	4	0.429	0	0	0	0.500	2
8	0	4	1	0.800		7	畠山こころ	23	6	6	0	0	0	0	0	0	0	1	0	2	0	0	0.000	0	0	0	0.000	2
9	2	19	1	0.955		3	小林 真子	25	7	7	5	2	6	0	0	0	0	0	2	2	0	5	0.714	0	1	2	0.714	2
10	0	0	0		L	H	坂井 真子	27	1	1	0	0	0	0	0	0	0	0	0	0	0	0	0.000	0	0	0	0.000	1
	24	39	2	0.969					64	57	17	12	10	2	1	4	0	6	6	10	0	21	0.298	0	2	2	0.339	2

投手の記録

（チーム全試合）

登録試合数：2

No.	チーム名	投方	氏名	背番号	投球回数	打者	打数	被安打	失点	自責点	被犠牲打		与四球	与死球	奪三振	被本塁打	暴投	不正投球	打撃妨害	投球数	防御率	勝利数	敗戦数	勝利率	試合数
											バント	フライ													
1	和光国際高校		富来 菜奈	7	7	31	23	6	5	5	3	1	4	0	1	1	1	0	0	101	5.00	1	0	1.000	1
2	和光国際高校		川名 裕香	19	6	30	24	8	5	5	3	0	3	0	0	0	0	0	0	91	5.83	0	1	0.000	1
	チームの合計				13	61	47	14	10	10	6	1	7	0	1	1	1	0	0	192	5.38	1	1	0.500	2

大会名：平成28年度関東高等学校ソフトボール大会埼玉県予選（女子の部）

打撃・守備の記録（チーム全試合）

登録試合数：1

チーム名：坂戸西高校

No.	補殺	刺殺	失策	守備率	打方	位置	氏名	背番号	打席	打数	安打	得点	打点	犠牲打		四球	死球	三振	盗塁	残塁	打撃妨害	出塁	打撃率	本塁打	三塁打	二塁打	出塁率	試合数
														バント	フライ													
1	1	1	0	1.000	L	5 R	上野 桃花	1	2	2	0	0	0	0	0	0	0	1	0	1	0	0	0.000	0	0	0	0.000	1
2	0	9	0	1.000		3	眞篠 美玲	3	3	3	0	0	0	0	0	0	0	0	0	0	0	0	0.000	0	0	0	0.000	1
3	4	1	0	1.000	L	4	金子 朝陽	4	2	2	0	0	0	0	0	0	0	0	0	0	0	0	0.000	0	0	0	0.000	1
4	0	0	0		L	9	井上 光	5	1	1	0	0	0	0	0	0	0	1	0	0	0	0	0.000	0	0	0	0.000	1
5	1	2	0	1.000	L	6	濱中 彩華	6	2	2	0	0	0	0	0	0	0	0	0	0	0	0	0.000	0	0	0	0.000	1
6	0	0	0		DP		平田 夢歩	7	3	3	0	0	0	0	0	0	0	1	0	0	0	0	0.000	0	0	0	0.000	1
7	0	2	0	1.000		7	関司菜々子	8	0	0	0	0	0	0	0	0	0	0	0	0	0	0	0.000	0	0	0	0.000	1
8	0	0	0		H		桜井 美羽	9	1	1	0	0	0	0	0	0	0	1	0	0	0	0	0.000	0	0	0	0.000	1
9	0	0	0			2	稲垣 亜美	10	3	3	1	0	0	0	0	0	0	0	1	1	0	1	0.333	0	0	0	0.333	1
10	2	1	0	1.000		1	湯沢ともみ	18	3	3	0	0	0	0	0	0	0	0	0	0	0	0	0.000	0	0	0	0.000	1
11	0	2	0	1.000	L	8	中野 結夏	21	2	2	0	0	0	0	0	0	0	1	0	0	0	0	0.000	0	0	0	0.000	1
12	0	0	0		L	H	中沢 楓	22	1	1	1	0	0	0	0	0	0	0	0	0	0	1	1.000	0	0	0	1.000	1
	8	18	0	1.000					23	23	2	0	0	0	0	0	0	5	1	2	0	2	0.087	0	0	0	0.087	1

投手の記録

（チーム全試合）

登録試合数：1

No.	チーム名	投方	氏名	背番号	投球回数	打者	打数	被安打	失点	自責点	被犠牲打		与四球	与死球	奪三振	被本塁打	暴投	不正投球	打撃妨害	投球数	防御率	勝利数	敗戦数	勝利率	試合数
											バント	フライ													
1	坂戸西高校		湯沢ともみ	18	6	27	21	5	4	4	2	0	2	2	0	1	0	0	0	101	4.67	0	1	0.000	1
	チームの合計				6	27	21	5	4	4	2	0	2	2	0	1	0	0	0	101	4.67	0	1	0.000	1

大会名：平成28年度関東高等学校ソフトボール大会埼玉県予選（女子の部）

打撃・守備の記録（チーム全試合）

登録試合数：5

チーム名：埼玉栄高校

No.	補殺	刺殺	失策	守備率	打方	位置	氏名	背番号	打席	打数	安打	得点	打点	犠牲打		四球	死球	三振	盗塁	残塁	打撃妨害	出塁	打撃率	本塁打	三塁打	二塁打	出塁率	試合数
														バント	フライ													
1	4	5	0	1.000		9	小暮 沙希	1	15	13	7	4	3	1	0	1	0	0	4	6	0	8	0.538	0	0	0	0.571	5
2	0	0	0			R	大林万結香	2	0	0	0	2	0	0	0	0	0	0	0	3	0	0	0.000	0	0	0	0.000	5
3	0	3	1	0.750		8	水村 涼香	3	16	13	0	1	1	1	0	1	1	0	1	4	0	2	0.000	0	0	0	0.133	5
4	14	11	1	0.962		4	越路 朋芳	4	0	0	0	0	0	0	0	0	0	0	0	0	0	0	0.000	0	0	0	0.000	5
5	1	56	0	1.000		3	鈴木 小春	5	15	11	4	3	1	2	0	2	0	0	0	4	0	6	0.364	0	0	0	0.462	5
6	0	0	0			H	山上 七海	7	2	2	0	0	0	0	0	0	0	0	0	1	0	0	0.000	0	0	0	0.000	2
7	0	0	0			H	吉田衣都葵	8	1	1	0	0	0	0	0	0	0	0	0	0	0	0	0.000	0	0	0	0.000	1
8	10	7	1	0.944	L	5	古井 萌乃	10	20	15	5	4	1	2	0	2	1	0	3	4	0	8	0.333	0	0	0	0.444	5
9	0	0	0			H	星野 春菜	13	2	2	0	0	0	0	0	0	0	0	0	0	0	0	0.000	0	0	0	0.000	2
10	0	0	0		L	H	渡邊 真菜	14	3	3	0	0	0	0	0	0	0	0	0	0	0	0	0.000	0	0	0	0.000	2
11	1	20	0	1.000		2	高野 恵美	15	16	14	3	0	0	2	0	0	0	1	0	2	0	3	0.214	0	0	0	0.214	5
12	13	1	0	1.000	L	1	内田小百合	16	20	13	7	3	6	0	0	6	1	0	2	8	0	14	0.538	1	2	0	0.700	5
13	0	0	0			R DP	熊川 実希	19	0	0	0	2	0	0	0	0	0	0	0	0	0	0	0.000	0	0	0	0.000	3
14	0	0	0			H	宮澤 千夏	20	3	2	0	0	0	0	0	1	0	0	0	0	0	1	0.000	0	0	0	0.333	3
15	14	6	3	0.870	L	6	宮本 怜実	23	20	19	9	4	3	0	0	1	0	1	1	6	0	10	0.474	0	4	2	0.500	5
16	3	0	0	1.000		DP H DP	飯島咲耀子	24	16	14	4	0	2	1	1	0	0	1	0	1	0	4	0.286	0	0	0	0.267	5
17	0	2	0	1.000	L	7	大村 梓	26	18	17	6	1	3	0	0	1	0	0	0	6	0	7	0.353	0	2	1	0.389	5
	60	111	6	0.966					167	139	45	24	20	9	1	15	3	3	11	45	0	63	0.324	1	8	3	0.399	5

投手の記録

（チーム全試合）

登録試合数：5

No.	チーム名	投方	氏名	背番号	投球回数	打者	打数	被安打	失点	自責点	被犠牲打		与四球	与死球	奪三振	被本塁打	暴投	不正投球	打撃妨害	投球数	防御率	勝利数	敗戦数	勝利率	試合数
											バント	フライ													
1	埼玉栄高校	L	内田小百合	16	28	110	108	21	11	8	2	0	0	0	9	0	1	0	0	338	2.00	4	0	1.000	4
2	埼玉栄高校		飯島咲耀子	24	9	36	35	7	2	2	0	0	1	0	8	0	0	0	0	135	1.56	1	0	1.000	2
	チームの合計				37	146	143	28	13	10	2	0	1	0	17	0	1	0	0	473	1.89	5	0	1.000	5

大会名：平成28年度関東高等学校ソフトボール大会埼玉県予選（女子の部）

打撃・守備の記録（チーム全試合）

登録試合数：5

チーム名：春日部東高校

No.	補殺	刺殺	失策	守備率	打方	位置	氏名	背番号	打席	打数	安打	得点	打点	犠牲打		四球	死球	三振	盗塁	残塁	打撃妨害	出塁	打撃率	本塁打	三塁打	二塁打	出塁率	試合数
														バント	フライ													
1	3	0	0	1.000		1	遠藤 有紗	1	0	0	0	0	0	0	0	0	0	0	0	0	0	0	0.000	0	0	0	0.000	3
2	0	2	0	1.000	L	9	北野 一葉	5	15	14	5	3	2	0	0	1	0	0	0	3	0	6	0.357	0	0	1	0.400	5
3	6	25	0	1.000	L	3	稲葉 美雨	7	16	14	5	5	5	0	0	2	0	1	2	3	0	7	0.357	0	1	0	0.438	5
4	0	0	0			R DP	三根 暁	8	0	0	0	1	0	0	0	0	0	0	1	1	0	0	0.000	0	0	0	0.000	2
5	10	11	1	0.955	L	6	冷岡 果奈	10	20	16	4	3	2	1	0	3	0	4	2	2	0	7	0.250	1	0	0	0.368	5
6	1	14	0	1.000	L	4	金子 歩美	15	17	16	4	5	3	1	0	0	0	3	2	3	0	4	0.250	0	0	1	0.250	5
7	0	10	0	1.000	L	7	堀口 夏緑	18	14	14	5	2	3	0	0	0	0	1	3	3	0	5	0.357	0	0	1	0.357	5
8	1	1	0	1.000		1	岩上花菜子	21	0	0	0	0	0	0	0	0	0	0	0	0	0	0	0.000	0	0	0	0.000	4
9	0	0	0			R	篠塚 千夏	22	0	0	0	0	0	0	0	0	0	0	0	0	0	0	0.000	0	0	0	0.000	1
10	0	0	0			H	小林 奈央	24	1	0	0	0	0	0	0	1	0	0	0	0	0	1	0.000	0	0	0	1.000	1
11	5	14	0	1.000		2	吉田 桃子	26	12	10	1	3	3	0	1	1	0	2	2	2	0	2	0.100	0	0	0	0.167	5
12	0	1	0	1.000	L	H	小笠原彩水	36	2	2	0	1	0	0	0	0	0	0	0	0	0	0	0.000	0	0	0	0.000	4
13	0	0	0			L DP	小宮さくら	39	13	11	3	1	1	0	0	0	2	3	0	1	0	5	0.273	0	1	1	0.385	4
14	0	0	0			H	小林 可奈	42	5	4	2	0	2	0	0	1	0	0	0	0	0	3	0.500	0	0	0	0.600	5
15	8	4	1	0.923	L	5	篠塚萌々香	44	17	14	5	4	4	0	0	3	0	0	4	5	0	8	0.357	0	1	1	0.471	5
16	0	10	0	1.000	L	8	和嶋美莉奈	46	10	9	1	3	1	0	0	0	1	1	0	0	0	2	0.111	0	0	0	0.200	5
17	0	1	0	1.000		DP	石井里加子	57	8	7	3	3	5	0	0	1	0	0	0	2	0	4	0.429	0	2	0	0.500	5
18	0	0	0			L H	阿部 るな	67	2	2	1	0	0	0	0	0	0	0	0	0	0	1	0.500	0	0	0	0.500	2
	34	93	2	0.984					152	133	39	34	31	2	1	13	3	15	16	25	0	55	0.293	1	5	5	0.367	5

投手の記録

（チーム全試合）

登録試合数：5

No.	チーム名	投方	氏名	背番号	投球回数	打者	打数	被安打	失点	自責点	被犠牲打		与四球	与死球	奪三振	被本塁打	暴投	不正投球	打撃妨害	投球数	防御率	勝利数	敗戦数	勝利率	試合数	
											バント	フライ														
1	春日部東高校		遠藤 有紗	1	19	2/3	84	72	21	5	0	5	0	7	0	9	0	3	0	0	293	0.00	3	0	1.000	3
2	春日部東高校	L	堀口 夏緑	18	1		4	3	0	0	0	0	0	1	0	0	0	0	0	0	13	0.00	0	0	0.000	1
3	春日部東高校		岩上花菜子	21	10	1/3	53	40	11	7	4	3	0	9	1	3	0	5	0	0	173	2.71	1	1	0.500	4
	チームの合計				31		141	115	32	12	4	8	0	17	1	12	0	8	0	0	479	0.90	4	1	0.800	5

大会名：平成28年度関東高等学校ソフトボール大会埼玉県予選（女子の部）

打撃・守備の記録（チーム全試合）

登録試合数：1

チーム名：細田学園高校

No.	補殺	刺殺	失策	守備率	打方	位置	氏名	背番号	打席	打数	安打	得点	打点	犠牲打		四球	死球	三振	盗塁	残塁	打撃妨害	出塁	打撃率	本塁打	三塁打	二塁打	出塁率	試合数
														バント	フライ													
1	0	1	0	1.000	L	7	田島 純怜	5	3	3	2	0	0	0	0	0	0	1	0	1	0	2	0.667	0	0	0	0.667	1
2	6	0	2	0.750		4	野本明日香	6	4	3	0	0	0	0	0	1	0	1	0	1	0	1	0.000	0	0	0	0.250	1
3	2	3	0	1.000	L	6	松岡 桜子	7	4	2	0	1	0	0	0	2	0	0	0	2	0	2	0.000	0	0	0	0.500	1
4	2	5	0	1.000		2	伊藤 陽菜	10	3	3	0	0	0	0	0	0	0	2	0	0	0	0	0.000	0	0	0	0.000	1
5	0	0	1	0.000	L	1	杉山 梓	15	3	2	0	0	0	0	0	1	0	0	0	1	0	1	0.000	0	0	0	0.333	1
6	0	0	0			8	関口 絢子	18	3	1	0	0	0	1	0	1	0	0	1	1	0	1	0.000	0	0	0	0.500	1
7	2	0	1	0.667		5	鹿山 莉奈	19	4	3	1	0	0	0	0	1	0	1	0	2	0	2	0.333	0	0	1	0.500	1
8	0	0	0		L	9	仲宗根萌恵	21	4	3	0	0	0	1	0	0	0	1	0	1	0	0	0.000	0	0	0	0.000	1
9	0	9	0	1.000	L	3	中山ひかり	23	3	3	0	0	0	0	0	0	0	2	0	0	0	0	0.000	0	0	0	0.000	1
	12	18	4	0.882					31	23	3	1	0	2	0	6	0	8	1	9	0	9	0.130	0	0	1	0.310	1

投手の記録

（チーム全試合）

登録試合数：1

No.	チーム名	投方	氏名	背番号	投球回数	打者	打数	被安打	失点	自責点	被犠牲打		与四球	与死球	奪三振	被本塁打	暴投	不正投球	打撃妨害	投球数	防御率	勝利数	敗戦数	勝利率	試合数
											バント	フライ													
1	細田学園高校		杉山 梓	15	6	32	31	11	6	4	0	0	1	0	4	0	0	0	0	112	4.67	0	1	0.000	1
	チームの合計				6	32	31	11	6	4	0	0	1	0	4	0	0	0	0	112	4.67	0	1	0.000	1

大会名：平成28年度関東高等学校ソフトボール大会埼玉県予選（女子の部）

打撃・守備の記録（チーム全試合）

登録試合数：1

チーム名：大宮東高校

No.	補殺	刺殺	失策	守備率	打方	位置	氏名	背番号	打席	打数	安打	得点	打点	犠牲打		四球	死球	三振	盗塁	残塁	打撃妨害	出塁	打撃率	本塁打	三塁打	二塁打	出塁率	試合数
														バント	フライ													
1	0	0	0			9	倉持 凧沙	1	4	4	1	0	1	0	0	0	0	1	1	1	0	1	0.250	0	0	0	0.250	1
2	1	1	0	1.000		5	伊藤 瑠衣	2	4	3	1	0	0	0	0	1	0	1	1	2	0	2	0.333	0	0	0	0.500	1
3	4	0	1	0.800	L	6	三野 七海	8	4	2	2	1	0	0	0	2	0	0	2	2	0	4	1.000	0	0	0	1.000	1
4	0	1	0	1.000		7	道源 華子	10	4	3	3	0	0	1	0	0	0	0	0	2	0	3	1.000	0	1	0	1.000	1
5	0	1	0	1.000	L	8	大田穂乃香	13	4	3	1	1	0	0	0	1	0	0	1	2	0	2	0.333	0	0	0	0.500	1
6	2	0	1	0.667		1	杉本 彩華	14	0	0	0	0	0	0	0	0	0	0	0	0	0	0	0.000	0	0	0	0.000	1
7	0	4	0	1.000	L	2	大内 滯	17	4	4	0	0	1	0	0	0	0	0	0	0	0	0	0.000	0	0	0	0.000	1
8	0	9	0	1.000		3	松本 あや	20	4	3	0	0	0	0	0	1	0	1	0	1	0	1	0.000	0	0	0	0.250	1
9	3	2	0	1.000		4	熊木 晴奈	24	4	2	0	1	1	0	1	0	1	0	1	1	0	1	0.000	0	0	0	0.250	1
10	0	0	0		L	DP	木村 好乃	28	3	3	1	0	0	0	0	0	0	1	0	0	0	1	0.333	0	1	0	0.333	1
	10	18	2	0.933					35	27	9	3	3	1	1	5	1	4	6	11	0	15	0.333	0	2	0	0.441	1

投手の記録

（チーム全試合）

登録試合数：1

No.	チーム名	投方	氏名	背番号	投球回数	打者	打数	被安打	失点	自責点	被犠牲打		与四球	与死球	奪三振	被本塁打	暴投	不正投球	打撃妨害	投球数	防御率	勝利数	敗戦数	勝利率	試合数
											バント	フライ													
1	大宮東高校		杉本 彩華	14	6	29	27	7	4	2	1	0	0	1	3	0	2	0	0	111	2.33	0	1	0.000	1
	チームの合計				6	29	27	7	4	2	1	0	0	1	3	0	2	0	0	111	2.33	0	1	0.000	1

大会名：平成28年度関東高等学校ソフトボール大会埼玉県予選（女子の部）

打撃・守備の記録（チーム全試合）

登録試合数：2

チーム名：熊谷商業高校

No.	補殺	刺殺	失策	守備率	打方	位置	氏名	背番号	打席	打数	安打	得点	打点	犠牲打		四球	死球	三振	盗塁	残塁	打撃妨害	出塁	打撃率	本塁打	三塁打	二塁打	出塁率	試合数
														バント	フライ													
1	0	0	0			H	増山 彩夏	1	1	0	0	0	0	0	0	1	0	0	0	1	0	1	0.000	0	0	0	1.000	1
2	2	9	0	1.000		2	藤野 佑菜	2	5	5	1	0	1	0	0	0	0	0	0	1	0	1	0.200	0	0	1	0.200	2
3	1	7	0	1.000		3	新井 彩華	3	5	5	1	0	0	0	0	0	0	1	0	0	0	1	0.200	0	0	0	0.200	2
4	0	5	0	1.000		5 4	酒井 湖衣	4	4	4	1	0	1	0	0	0	0	0	1	1	0	1	0.250	0	0	0	0.250	2
5	0	6	0	1.000		8	船橋 萌	5	6	4	1	0	1	1	0	1	0	1	0	1	0	2	0.250	0	0	0	0.400	2
6	3	1	1	0.800		4 5	植竹 菜名	6	5	4	0	0	1	0	0	1	0	1	0	1	0	1	0.000	0	0	0	0.200	2
7	3	2	0	1.000		1 9	池川菜々美	7	5	5	2	2	0	0	0	0	0	0	0	1	0	2	0.400	0	1	0	0.400	2
8	1	1	0	1.000		7	真鍋 穂	8	4	3	0	1	0	0	0	0	1	0	0	1	0	1	0.000	0	0	0	0.250	2
9	1	1	0	1.000		6	桜井 由菜	10	6	6	2	2	0	0	0	0	0	0	1	1	0	2	0.333	0	0	0	0.333	2
10	0	0	0			1	田島なるみ	17	1	1	0	0	0	0	0	0	0	0	0	0	0	0	0.000	0	0	0	0.000	1
11	0	1	0	1.000		9 1	金子菜津紀	18	4	3	1	0	0	0	0	1	0	0	1	3	0	2	0.333	0	0	0	0.500	2
	11	33	1	0.978					46	40	9	5	4	1	0	4	1	3	3	11	0	14	0.225	0	1	1	0.311	2

投手の記録

（チーム全試合）

登録試合数：2

No.	チーム名	投方	氏名	背番号	投球回数	打者	打数	被安打	失点	自責点	被犠牲打		与四球	与死球	奪三振	被本塁打	暴投	不正投球	打撃妨害	投球数	防御率	勝利数	敗戦数	勝利率	試合数	
											バント	フライ														
1	熊谷商業高校	L	藤野 佑菜	2	2	13	8	2	4	4	0	1	3	1	2	0	0	0	0	48	14.00	0	0	0.000	1	
2	熊谷商業高校		池川菜々美	7	5	27	16	3	4	4	1	0	8	2	3	0	1	0	0	105	5.60	1	1	0.500	2	
3	熊谷商業高校		金子菜津紀	18	4	24	22	12	8	8	0	1	1	0	2	0	1	0	0	84	14.00	0	0	0.000	2	
	チームの合計					11	64	46	17	16	16	1	2	12	3	7	0	2	0	0	237	10.18	1	1	0.500	2

大会名：平成28年度関東高等学校ソフトボール大会埼玉県予選（女子の部）

打撃・守備の記録（チーム全試合）

登録試合数：1

チーム名：久喜高校

No.	補殺	刺殺	失策	守備率	打方	位置	氏名	背番号	打席	打数	安打	得点	打点	犠牲打		四球	死球	三振	盗塁	残塁	打撃妨害	出塁	打撃率	本塁打	三塁打	二塁打	出塁率	試合数
														バント	フライ													
1	0	2	0	1.000	L	2	中村 円佳	1	3	3	1	0	1	0	0	0	0	0	0	1	0	1	0.333	0	0	0	0.333	1
2	0	6	0	1.000		3	前島 瑞希	3	2	2	2	1	1	0	0	0	0	0	0	0	0	2	1.000	1	0	1	1.000	1
3	0	0	0			8	吉岡 菜々	4	2	2	0	0	0	0	0	0	0	0	0	0	0	0	0.000	0	0	0	0.000	1
4	1	0	0	1.000		1	菅井 美菜	6	3	3	1	0	0	0	0	0	0	0	0	1	0	1	0.333	0	0	0	0.333	1
5	0	1	1	0.500	L	5	荒井 紗英	8	3	3	0	0	0	0	0	0	0	1	0	0	0	0	0.000	0	0	0	0.000	1
6	1	1	0	1.000		6	松澤 有里	10	2	2	1	0	0	0	0	0	0	0	0	2	0	1	0.500	0	0	0	0.500	1
7	2	5	0	1.000	L	4	那須 琴音	11	3	3	2	1	0	0	0	0	0	0	1	1	0	2	0.667	0	0	0	0.667	1
8	1	0	1	0.500		9	渡辺 萌花	15	2	2	0	0	0	0	0	0	0	0	0	0	0	0	0.000	0	0	0	0.000	1
9	0	0	0			7	高山 美夏	19	2	1	0	0	0	1	0	0	0	1	0	0	0	0	0.000	0	0	0	0.000	1
	5	15	2	0.909					22	21	7	2	2	1	0	0	0	2	1	5	0	7	0.333	1	0	1	0.333	1

投手の記録

（チーム全試合）

登録試合数：1

No.	チーム名	投方	氏名	背番号	投球回数	打者	打数	被安打	失点	自責点	被犠牲打		与四球	与死球	奪三振	被本塁打	暴投	不正投球	打撃妨害	投球数	防御率	勝利数	敗戦数	勝利率	試合数
											バント	フライ													
1	久喜高校		菅井 美菜	6	5	36	22	7	11	8	1	0	13	0	1	2	2	0	0	139	11.20	0	1	0.000	1
	チームの合計				5	36	22	7	11	8	1	0	13	0	1	2	2	0	0	139	11.20	0	1	0.000	1

大会名：平成28年度関東高等学校ソフトボール大会埼玉県予選（女子の部）

打撃・守備の記録（チーム全試合）

登録試合数：2

チーム名：坂戸高校

No.	補殺	刺殺	失策	守備率	打方	位置	氏名	背番号	打席	打数	安打	得点	打点	犠牲打		四球	死球	三振	盗塁	残塁	打撃妨害	出塁	打撃率	本塁打	三塁打	二塁打	出塁率	試合数
														バント	フライ													
1	1	0	1	0.500	L	1	折原 茉歩	1	6	5	1	1	4	0	0	1	0	0	0	1	0	2	0.200	1	0	0	0.333	2
2	1	4	0	1.000	L	2	古川 友菜	2	6	4	3	3	3	0	0	2	0	0	0	2	0	5	0.750	1	0	0	0.833	2
3	0	6	0	1.000	L	3	新藤 美玲	3	6	4	0	1	1	0	0	2	0	2	0	1	0	2	0.000	0	0	0	0.333	2
4	0	6	1	0.857	L	4	横山 あい	4	6	6	1	1	0	0	0	0	0	0	1	0	0	1	0.167	0	0	0	0.167	2
5	3	2	0	1.000	L	5	福田 沙耶	5	6	5	1	0	0	1	0	0	0	0	0	0	0	1	0.200	0	0	0	0.200	2
6	1	5	0	1.000		8	松田 りこ	7	6	4	1	1	0	0	0	2	0	1	0	2	0	3	0.250	0	0	0	0.500	2
7	0	1	0	1.000	L	9	金子 春菜	9	5	2	0	1	1	0	0	3	0	2	0	2	0	3	0.000	0	0	0	0.600	2
8	4	0	0	1.000	L	6	川埜紗央里	10	6	5	2	3	0	0	0	1	0	0	0	1	0	3	0.400	0	0	0	0.500	2
9	0	0	0		H		大田 京伽	11	1	1	0	0	0	0	0	0	0	0	0	1	0	0	0.000	0	0	0	0.000	2
10	0	0	0		L	DP	橋ヶ谷七海	12	5	3	0	0	1	0	0	2	0	1	0	2	0	2	0.000	0	0	0	0.400	2
11	0	3	2	0.600		7	服部 更紗	14	0	0	0	0	0	0	0	0	0	0	0	0	0	0	0.000	0	0	0	0.000	2
	10	27	4	0.902					53	39	9	11	10	1	0	13	0	6	1	12	0	22	0.231	2	0	0	0.423	2

投手の記録

（チーム全試合）

登録試合数：2

No.	チーム名	投方	氏名	背番号	投球回数	打者	打数	被安打	失点	自責点	被犠牲打		与四球	与死球	奪三振	被本塁打	暴投	不正投球	打撃妨害	投球数	防御率	勝利数	敗戦数	勝利率	試合数
											バント	フライ													
1	坂戸高校		折原 茉歩	1	9	46	38	14	9	8	2	1	5	0	2	3	1	1	0	150	6.22	1	1	0.500	2
	チームの合計				9	46	38	14	9	8	2	1	5	0	2	3	1	1	0	150	6.22	1	1	0.500	2

大会名：平成28年度関東高等学校ソフトボール大会埼玉県予選（女子の部）

打撃・守備の記録（チーム全試合）

登録試合数：1

チーム名：伊奈学園総合高校

No.	補殺	刺殺	失策	守備率	打方	位置	氏名	背番号	打席	打数	安打	得点	打点	犠牲打		四球	死球	三振	盗塁	残塁	打撃妨害	出塁	打撃率	本塁打	三塁打	二塁打	出塁率	試合数
														バント	フライ													
1	0	0	0			R	山崎みなみ	1	0	0	0	0	0	0	0	0	0	0	0	1	0	0	0.000	0	0	0	0.000	1
2	1	1	0	1.000		4	佐藤 朋恵	2	4	4	2	1	0	0	0	0	0	1	1	1	0	2	0.500	0	1	0	0.500	1
3	3	0	1	0.750	L	6	分須みぐみ	3	4	4	1	0	0	0	0	0	0	1	0	1	0	1	0.250	0	0	0	0.250	1
4	0	4	0	1.000	L	7	服部 朱夏	4	4	4	2	0	0	0	0	0	0	0	0	2	0	2	0.500	0	0	0	0.500	1
5	0	5	1	0.833		2	杉田 茉優	5	4	3	1	1	2	0	0	1	0	1	0	1	0	2	0.333	0	0	0	0.500	1
6	2	0	0	1.000	L	5	土屋 遥	7	3	3	1	0	1	0	0	0	0	2	0	1	0	1	0.333	0	0	0	0.333	1
7	0	0	0			9	留木 涼夏	8	4	3	0	0	0	0	0	0	1	0	0	1	0	1	0.000	0	0	0	0.250	1
8	4	1	0	1.000		1	森 ひなた	9	0	0	0	0	0	0	0	0	0	0	0	0	0	0	0.000	0	0	0	0.000	1
9	0	2	0	1.000	L	8	小池 千瑛	10	4	2	1	2	0	2	0	0	0	0	0	0	0	1	0.500	0	0	0	0.500	1
10	0	0	0		L	DP	井淵 美希	12	4	4	1	0	0	0	0	0	0	0	0	2	0	1	0.250	0	0	0	0.250	1
11	0	8	0	1.000	L	3	青木 友香	17	4	4	2	0	0	0	0	0	0	1	0	1	0	2	0.500	0	0	0	0.500	1
12	0	0	0		L	H	馬場日花里	24	1	1	0	0	0	0	0	0	0	0	0	0	0	0	0.000	0	0	0	0.000	1
	10	21	2	0.939					36	32	11	4	3	2	0	1	1	6	1	11	0	13	0.344	0	1	0	0.382	1

投手の記録

（チーム全試合）

登録試合数：1

No.	チーム名	投方	氏名	背番号	投球回数	打者	打数	被安打	失点	自責点	被犠牲打		与四球	与死球	奪三振	被本塁打	暴投	不正投球	打撃妨害	投球数	防御率	勝利数	敗戦数	勝利率	試合数
											バント	フライ													
1	伊奈学園総合高校		森 ひなた	9	7	39	30	11	8	7	2	1	3	3	4	0	1	0	0	123	7.00	0	1	0.000	1
	チームの合計				7	39	30	11	8	7	2	1	3	3	4	0	1	0	0	123	7.00	0	1	0.000	1

大会名：平成28年度関東高等学校ソフトボール大会埼玉県予選（女子の部）

打撃・守備の記録（チーム全試合）

登録試合数：3

チーム名：本庄第一高校

No.	補殺	刺殺	失策	守備率	打方	位置	氏名	背番号	打席	打数	安打	得点	打点	犠牲打		四球	死球	三振	盗塁	残塁	打撃妨害	出塁	打撃率	本塁打	三塁打	二塁打	出塁率	試合数
														バント	フライ													
1	1	13	1	0.933	L	3	飯野 里奈	1	11	11	5	2	2	0	0	0	0	2	0	3	0	5	0.455	0	0	2	0.455	3
2	0	0	0			H	長谷川 咲	3	2	2	0	0	0	0	0	0	0	0	0	0	0	0	0	0	0	0	0.000	2
3	1	0	0	1.000		1	関野玲緒菜	4	11	10	2	3	4	0	0	1	0	0	0	0	0	3	0.200	1	0	0	0.273	3
4	4	6	2	0.833		6	竹見 美咲	5	0	0	0	0	0	0	0	0	0	0	0	0	0	0	0	0	0	0.000	3	
5	0	0	0			DP	並木 優衣	7	10	9	1	0	1	0	0	1	0	0	0	2	0	2	0.111	0	0	0	0.200	3
6	0	4	0	1.000	L	7	小松崎愛乃	8	7	5	1	0	0	2	0	0	0	0	0	1	0	1	0.200	0	0	0	0.200	3
7	3	18	0	1.000		2	橋本夕紀菜	14	10	6	2	0	1	0	1	2	1	1	1	2	0	5	0.333	0	0	0	0.500	3
8	0	3	0	1.000		9	黒澤百合花	18	10	9	4	1	2	0	0	1	0	1	0	6	0	5	0.444	0	0	2	0.500	3
9	5	1	1	0.857	L	5	町田 礼菜	21	10	7	2	3	2	1	0	2	0	0	4	1	0	4	0.286	0	0	0	0.444	3
10	4	11	1	0.938		4	西沢 ゆき	23	8	4	3	3	1	0	0	3	1	1	1	4	0	7	0.750	1	0	0	0.875	3
11	0	0	0			H	高橋亜友沙	25	1	1	1	0	0	0	0	0	0	0	0	0	0	1	1.000	0	0	0	1.000	1
12	0	0	0			R	安部理香子	26	0	0	0	1	0	0	0	0	0	0	0	0	0	0	0.000	0	0	0	0.000	2
13	0	0	0			1	大野 夏希	55	0	0	0	0	0	0	0	0	0	0	0	0	0	0	0.000	0	0	0	0.000	1
14	0	1	0	1.000		8	桑原 朱音	99	9	6	1	2	1	0	1	1	1	0	0	1	0	3	0.167	0	1	0	0.333	3
	18	57	5	0.938					89	70	22	15	14	3	2	11	3	5	6	20	0	36	0.314	2	1	4	0.419	3

投手の記録

（チーム全試合）

登録試合数：3

No.	チーム名	投方	氏名	背番号	投球回数		打者	打数	被安打	失点	自責点	被犠牲打		与四球	与死球	奪三振	被本塁打	暴投	不正投球	打撃妨害	投球数	防御率	勝利数	敗戦数	勝利率	試合数
					2/3	1/3						バント	フライ													
1	本庄第一高校		関野玲緒菜	4	18	2/3	78	71	15	6	3	2	0	4	1	14	1	0	1	0	282	1.13	2	1	0.667	3
2	本庄第一高校		大野 夏希	55	0	1/3	5	4	2	1	0	0	0	1	0	0	0	1	0	0	21	0.00	0	0	0.000	1
	チームの合計				19		83	75	17	7	3	2	0	5	1	14	1	1	1	0	303	1.11	2	1	0.667	3

大会名：平成28年度関東高等学校ソフトボール大会埼玉県予選（女子の部）

打撃・守備の記録（チーム全試合）

登録試合数：1

チーム名：浦和実業学園高校

No.	補殺	刺殺	失策	守備率	打方	位置	氏名	背番号	打席	打数	安打	得点	打点	犠牲打		四球	死球	三振	盗塁	残塁	打撃妨害	出塁	打撃率	本塁打	三塁打	二塁打	出塁率	試合数
														バント	フライ													
1	4	0	0	1.000		1	谷口 美幸	1	3	3	0	0	0	0	0	0	0	1	0	0	0	0	0.000	0	0	0	0.000	1
2	0	6	1	0.857		3	北原 里紗	2	2	1	0	0	0	0	0	1	0	0	0	1	0	1	0.000	0	0	0	0.500	1
3	0	3	0	1.000		3	内田 桃奈	3	0	0	0	0	0	0	0	0	0	0	0	0	0	0	0.000	0	0	0	0.000	1
4	0	1	0	1.000	L	4	和田 成未	4	3	3	2	0	1	0	0	0	0	0	0	2	0	2	0.667	0	1	0	0.667	1
5	4	0	1	0.800	L	5	川端 美波	5	2	2	1	1	0	0	0	0	0	0	0	0	0	1	0.500	0	0	0	0.500	1
6	0	0	0		L	DP	鈴木 愛加	7	1	1	0	0	0	0	0	0	0	1	0	0	0	0	0.000	0	0	0	0.000	1
7	0	1	0	1.000		8	小松 礼奈	8	3	2	0	0	0	1	0	0	0	1	0	0	0	0	0.000	0	0	0	0.000	1
8	0	0	0			9	茂木 智美	9	0	0	0	0	0	0	0	0	0	0	0	0	0	0	0.000	0	0	0	0.000	1
9	2	3	0	1.000	L	6	秋山 弥佑	10	3	3	0	0	0	0	0	0	0	1	0	0	0	0	0.000	0	0	0	0.000	1
10	1	4	0	1.000		2	山口 未悠	11	2	2	0	0	0	0	0	0	0	2	0	0	0	0	0.000	0	0	0	0.000	1
11	0	1	0	1.000	L	7	梅木 小夏	14	3	3	0	0	0	0	0	0	0	0	0	1	0	0	0.000	0	0	0	0.000	1
12	0	0	0		L	H	内田菜友香	15	1	1	0	0	0	0	0	0	0	0	0	0	0	0	0.000	0	0	0	0.000	1
13	0	0	0			H	石川沙奈恵	16	1	1	0	0	0	0	0	0	0	0	0	0	0	0	0.000	0	0	0	0.000	1
14	0	2	0	1.000		9	3 宮崎 彩乃	18	0	0	0	0	0	0	0	0	0	0	0	0	0	0	0.000	0	0	0	0.000	1
15	0	0	0			H	佐藤 優	19	1	1	0	0	0	0	0	0	0	0	0	0	0	0	0.000	0	0	0	0.000	1
16	0	0	0			H	DP 河村 愛	23	2	2	1	0	0	0	0	0	0	1	0	1	0	1	0.500	0	0	0	0.500	1
	11	21	2	0.941					27	25	4	1	1	1	0	1	0	7	0	5	0	5	0.160	0	1	0	0.192	1

投手の記録

（チーム全試合）

登録試合数：1

No.	チーム名	投方	氏名	背番号	投球回数	打者	打数	被安打	失点	自責点	被犠牲打		与四球	与死球	奪三振	被本塁打	暴投	不正投球	打撃妨害	投球数	防御率	勝利数	敗戦数	勝利率	試合数
											バント	フライ													
1	浦和実業学園高校		谷口 美幸	1	7	33	27	10	8	6	4	1	1	0	3	0	0	0	0	131	6.00	0	1	0.000	1
	チームの合計				7	33	27	10	8	6	4	1	1	0	3	0	0	0	0	131	6.00	0	1	0.000	1

大会名：平成28年度関東高等学校ソフトボール大会埼玉県予選（女子の部）

打撃・守備の記録（チーム全試合）

登録試合数：4

チーム名：熊谷女子高校

No.	補殺	刺殺	失策	守備率	打方	位置	氏名	背番号	打席	打数	安打	得点	打点	犠牲打		四球	死球	三振	盗塁	残塁	打撃妨害	出塁	打撃率	本塁打	三塁打	二塁打	出塁率	試合数
														バント	フライ													
1	1	30	0	1.000		3	太田里佳子	3	15	11	7	4	7	3	0	1	0	1	3	4	0	8	0.636	1	0	1	0.667	4
2	1	0	1	0.500		DP 1	小池 真夕	7	10	10	5	2	0	0	0	0	0	0	0	1	0	5	0.500	0	0	0	0.500	4
3	9	2	2	0.846		5	小出 帆夏	8	15	14	5	2	2	0	0	1	0	4	1	3	0	6	0.357	0	0	0	0.400	4
4	0	4	0	1.000	L	7	谷平ななみ	13	10	8	3	1	3	1	0	0	1	1	1	3	0	4	0.375	0	0	0	0.444	4
5	3	22	1	0.962		2	茂木るみな	23	15	12	4	4	1	3	0	0	0	1	1	0	0	4	0.333	0	0	1	0.333	4
6	5	0	1	0.833	L	1 OP	荻野 海央	25	12	11	5	2	2	1	0	0	0	3	0	2	0	5	0.455	0	3	0	0.455	4
7	0	0	0		L	R	芝崎 寛奈	27	1	0	0	0	0	1	0	0	0	0	1	1	0	0	0.000	0	0	0	0.000	2
8	6	12	0	1.000	L	4	蕨川みなみ	37	15	12	4	3	2	2	0	0	1	1	2	1	0	5	0.333	0	0	0	0.385	4
9	3	4	0	1.000	L	8	久田 美晴	38	15	12	4	3	2	1	1	1	0	1	1	2	0	5	0.333	0	0	0	0.357	4
10	0	0	0			H	古川裕加利	41	6	6	0	0	0	0	0	0	0	0	0	0	0	0	0.000	0	0	0	0.000	4
11	1	2	0	1.000		9	山口 芽依	65	0	0	0	0	0	0	0	0	0	0	0	0	0	0	0.000	0	0	0	0.000	4
12	0	0	0			R DP	森 穂乃香	67	1	1	0	1	0	0	0	0	0	1	1	3	0	0	0.000	0	0	0	0.000	4
13	8	5	0	1.000		6	海住 真由	68	15	11	4	5	3	0	0	3	1	0	2	2	0	8	0.364	0	0	1	0.533	4
	37	81	5	0.959					130	108	41	27	22	12	1	6	3	13	13	22	0	50	0.380	1	3	3	0.424	4

投手の記録

（チーム全試合）

登録試合数：4

No.	チーム名	投方	氏名	背番号	投球回数	打者	打数	被安打	失点	自責点	被犠牲打		与四球	与死球	奪三振	被本塁打	暴投	不正投球	打撃妨害	投球数	防御率	勝利数	敗戦数	勝利率	試合数
											バント	フライ													
1	熊谷女子高校		小池 真夕	7	4	15	14	2	2	1	1	0	0	0	6	0	0	0	0	59	1.75	0	0	0.000	3
2	熊谷女子高校	L	荻野 海央	25	23	86	81	15	9	6	1	0	3	1	12	0	0	0	0	317	1.83	3	1	0.750	4
	チームの合計				27	101	95	17	11	7	2	0	3	1	18	0	0	0	0	376	1.81	3	1	0.750	4

大会名：平成28年度関東高等学校ソフトボール大会埼玉県予選（女子の部）

打撃・守備の記録（チーム全試合）

登録試合数：2

チーム名：秩父農工科学高校

No.	補殺	刺殺	失策	守備率	打方	位置	氏名	背番号	打席	打数	安打	得点	打点	犠牲打		四球	死球	三振	盗塁	残塁	打撃妨害	出塁	打撃率	本塁打	三塁打	二塁打	出塁率	試合数				
														バント	フライ																	
1	3	10	0	1.000		3	稲垣亜由巴	3	0	0	0	0	0	0	0	0	0	0	0	0	0	0	0	0	0	0	0.000	0	0	0	0.000	2
2	0	3	0	1.000	L	8	磯田那智瑠	6	6	6	1	2	1	0	0	0	0	0	0	0	0	0	1	0.167	0	0	0	0.167	2			
3	5	7	0	1.000	L	4	新井 萌由	8	6	6	4	0	2	0	0	0	0	0	1	4	0	4	0.667	0	1	0	0.667	2				
4	5	4	1	0.900	L	6	新井 春華	9	5	5	1	1	0	0	0	0	0	3	1	1	0	1	0.200	0	0	0	0.200	2				
5	0	6	0	1.000		2	酒井 柚奈	10	6	5	0	0	0	0	0	1	0	0	0	0	0	1	0.000	0	0	0	0.167	2				
6	0	0	0			DP	内田 聖奈	11	5	5	0	0	0	0	0	0	0	1	0	0	0	0	0.000	0	0	0	0.000	2				
7	1	1	1	0.667	L	5	原 美妃奈	13	6	6	1	1	0	0	0	0	0	2	1	0	0	1	0.167	0	0	0	0.167	2				
8	2	1	1	0.750	L	1	新井 愛那	15	6	6	2	1	1	0	0	0	0	0	2	1	0	2	0.333	0	0	0	0.333	2				
9	0	3	0	1.000		7	大島 彩華	16	5	4	1	0	0	1	0	0	0	0	0	1	0	1	0.250	0	0	0	0.250	2				
10	0	1	0	1.000	L	9	田端 花菜	19	5	4	0	2	0	1	0	0	0	1	0	0	0	0	0.000	0	0	0	0.000	2				
	16	36	3	0.945					50	47	10	7	4	2	0	1	0	7	5	7	0	11	0.213	0	1	0	0.229	2				

投手の記録

（チーム全試合）

登録試合数：2

No.	チーム名	投方	氏名	背番号	投球回数	打者	打数	被安打	失点	自責点	被犠牲打		与四球	与死球	奪三振	被本塁打	暴投	不正投球	打撃妨害	投球数	防御率	勝利数	敗戦数	勝利率	試合数
											バント	フライ													
1	秩父農工科学高校	L	新井 愛那	15	12	61	49	17	11	9	5	0	4	3	3	1	2	0	0	209	5.25	1	1	0.500	2
	チームの合計				12	61	49	17	11	9	5	0	4	3	3	1	2	0	0	209	5.25	1	1	0.500	2

大会名：平成28年度関東高等学校ソフトボール大会埼玉県予選（女子の部）

打撃・守備の記録（チーム全試合）

登録試合数：1

チーム名：浦和南高校

No.	補殺	刺殺	失策	守備率	打方	位置	氏名	背番号	打席	打数	安打	得点	打点	犠牲打		四球	死球	三振	盗塁	残塁	打撃妨害	出塁	打撃率	本塁打	三塁打	二塁打	出塁率	試合数				
														バント	フライ																	
1	4	0	0	1.000		1	紺野 理子	1	0	0	0	0	0	0	0	0	0	0	0	0	0	0	0	0	0	0	0.000	0	0	0	0.000	1
2	0	5	0	1.000		3	堀川 舞衣	2	3	3	1	0	0	0	0	0	0	0	1	1	0	1	0.333	0	0	0	0.333	1				
3	0	0	0		L	9	高橋 芽衣	3	2	1	0	0	0	1	0	0	0	0	0	0	0	0	0.000	0	0	0	0.000	1				
4	0	4	1	0.800		2	平野 結惟	4	3	3	0	0	0	0	0	0	0	0	0	0	0	0	0.000	0	0	0	0.000	1				
5	0	0	1	0.000		5 OP	植田 優奈	5	2	1	0	0	0	1	0	0	0	0	0	0	0	0	0.000	0	0	0	0.000	1				
6	0	0	1	0.000		DP 5	齊藤 朱莉	6	3	3	1	0	0	0	0	0	0	0	0	0	0	1	0.333	0	1	0	0.333	1				
7	0	2	0	1.000	L	8	安東 志歩	9	3	2	1	0	0	0	0	1	0	0	0	1	0	2	0.500	0	0	0	0.667	1				
8	0	4	0	1.000	L	4	井上 敦子	10	3	3	1	0	0	0	0	0	0	1	0	2	0	1	0.333	0	0	0	0.333	1				
9	1	1	1	0.667		6	梶谷 春奈	11	3	2	1	0	0	0	0	1	0	0	0	2	0	2	0.500	0	0	0	0.667	1				
10	0	0	0		L	H 9	新井 麻友	12	1	1	0	0	0	0	0	0	0	0	0	0	0	0	0.000	0	0	0	0.000	1				
11	0	2	0	1.000	L	7	通野 茉帆	18	3	3	1	0	0	0	0	0	0	0	0	2	0	1	0.333	0	0	0	0.333	1				
	5	18	4	0.852					26	22	6	0	0	2	0	2	0	1	1	8	0	8	0.273	0	1	0	0.333	1				

投手の記録

（チーム全試合）

登録試合数：1

No.	チーム名	投方	氏名	背番号	投球回数	打者	打数	被安打	失点	自責点	被犠牲打		与四球	与死球	奪三振	被本塁打	暴投	不正投球	打撃妨害	投球数	防御率	勝利数	敗戦数	勝利率	試合数
											バント	フライ													
1	浦和南高校		紺野 理子	1	6	32	29	10	7	2	2	0	1	0	3	0	0	0	0	97	2.33	0	1	0.000	1
	チームの合計				6	32	29	10	7	2	2	0	1	0	3	0	0	0	0	97	2.33	0	1	0.000	1

大会名：平成28年度関東高等学校ソフトボール大会埼玉県予選（女子の部）

打撃・守備の記録（チーム全試合）

登録試合数：1

チーム名：川越初雁高校

No.	補殺	刺殺	失策	守備率	打方	位置	氏名	背番号	打席	打数	安打	得点	打点	犠牲打		四球	死球	三振	盗塁	残塁	打撃妨害	出塁	打撃率	本塁打	三塁打	二塁打	出塁率	試合数				
														バント	フライ																	
1	1	2	0	1.000			山本 彩夏	1	0	0	0	0	0	0	0	0	0	0	0	0	0	0	0	0	0	0	0.000	0	0	0	0.000	1
2	1	3	0	1.000	L	3	斉藤 美優	3	3	2	1	0	1	0	0	1	0	0	0	1	0	2	0.500	0	1	0	0.667	1				
3	2	1	0	1.000		4 R	八川 七海	6	2	2	0	1	0	0	0	0	0	1	0	0	0	0	0.000	0	0	0	0.000	1				
4	0	0	0			8 9	照井 稀夕	8	3	2	1	0	0	1	0	0	0	0	0	0	0	1	0.500	0	0	0	0.500	1				
5	0	5	0	1.000	L	6	照井 茉友	10	3	3	2	1	0	0	0	0	0	0	0	0	0	2	0.667	0	0	1	0.667	1				
6	0	2	0	1.000	L	1 8	根岸真梨華	12	4	4	2	1	1	0	0	0	0	1	1	1	0	2	0.500	0	1	0	0.500	1				
7	0	0	0			R	鈴木 咲慧	15	0	0	0	0	0	0	0	0	0	0	0	1	0	0	0.000	0	0	0	0.000	1				
8	0	0	0			H	小林 友芽	16	1	1	0	0	0	0	0	0	0	1	0	0	0	0	0.000	0	0	0	0.000	1				
9	0	0	0		L	H	原口 聡美	17	1	1	1	0	0	0	0	0	0	0	0	0	0	1	1.000	0	0	0	1.000	1				
10	1	1	0	1.000		9	小島 遥	18	0	0	0	0	0	0	0	0	0	0	0	0	0	0	0.000	0	0	0	0.000	1				
11	0	0	0		L	7	原 杏理	19	3	2	1	0	1	1	0	0	0	0	0	0	0	1	0.500	0	1	0	0.500	1				
12	0	0	0		L	DP	増田 侑佳	22	3	2	0	0	0	0	0	1	0	0	0	1	0	1	0.000	0	0	0	0.333	1				
13	1	4	0	1.000		2	籠野さやか	25	3	3	0	0	0	0	0	0	0	0	0	0	0	0	0.000	0	0	0	0.000	1				
14	2	0	0	1.000	L	5	香山香菜子	29	3	3	1	0	0	0	0	0	0	0	0	1	0	1	0.333	0	0	0	0.333	1				
	8	18	0	1.000					29	25	9	3	3	2	0	2	0	3	1	5	0	11	0.360	0	3	1	0.407	1				

投手の記録

（チーム全試合）

登録試合数：1

No.	チーム名	投方	氏名	背番号	投球回数	打者	打数	被安打	失点	自責点	被犠牲打		与四球	与死球	奪三振	被本塁打	暴投	不正投球	打撃妨害	投球数	防御率	勝利数	敗戦数	勝利率	試合数
											バント	フライ													
1	川越初雁高校		山本 彩夏	1	4 2/3	18	13	2	1	1	0	0	5	0	3	0	1	0	0	68	1.50	0	0	0.000	1
2	川越初雁高校		根岸真梨華	12	1 1/3	9	5	2	3	3	1	0	2	1	0	0	2	0	0	37	15.75	0	1	0.000	1
	チームの合計				6	27	18	4	4	4	1	0	7	1	3	0	3	0	0	105	4.67	0	1	0.000	1

大会名：平成28年度関東高等学校ソフトボール大会埼玉県予選（女子の部）

打撃・守備の記録（チーム全試合）

登録試合数：2

チーム名：市立川越高校

No.	補殺	刺殺	失策	守備率	打方	位置	氏名	背番号	打席	打数	安打	得点	打点	犠牲打		四球	死球	三振	盗塁	残塁	打撃妨害	出塁	打撃率	本塁打	三塁打	二塁打	出塁率	試合数				
														バント	フライ																	
1	1	1	0	1.000		1	中尾 海璃	1	0	0	0	0	0	0	0	0	0	0	0	0	0	0	0	0	0	0	0.000	0	0	0	0.000	1
2	3	6	1	0.900		2	清水 望愛	2	5	4	0	1	0	0	0	1	0	0	0	0	0	0	1	0.000	0	0	0	0.200	2			
3	6	2	0	1.000	L	5	倉片 綾音	3	4	3	0	1	0	0	0	1	0	2	1	0	0	1	0.000	0	0	0	0.250	2				
4	0	1	0	1.000	L	7	渡辺 美咲	4	5	3	2	2	0	0	0	2	0	0	3	1	0	4	0.667	0	0	0	0.800	2				
5	4	2	1	0.857	L	6	黒澤 優花	5	5	5	0	0	1	0	0	0	0	2	0	0	0	0	0.000	0	0	0	0.000	2				
6	3	3	0	1.000		4	立石 真実	7	3	3	1	0	0	0	0	0	0	0	1	1	0	1	0.333	0	0	0	0.333	2				
7	1	0	0	1.000	L	6	小島このみ	8	4	2	0	0	0	0	0	2	0	0	0	2	0	2	0.000	0	0	0	0.500	2				
8	0	5	0	1.000	L	3	富岡紗耶加	9	1	1	0	0	0	0	0	0	0	1	0	0	0	0	0.000	0	0	0	0.000	1				
9	1	0	0	1.000	L	9	北島 楓香	10	5	3	0	0	0	0	0	1	1	1	0	1	0	2	0.000	0	0	0	0.400	2				
10	1	14	0	1.000		3	山田さくら	11	3	2	0	0	0	1	0	0	0	0	0	0	0	0	0.000	0	0	0	0.000	2				
11	0	0	0		L	DP	荒井 那南	12	2	2	1	1	0	0	0	0	0	0	0	0	0	1	0.500	0	0	0	0.500	1				
12	0	1	0	1.000		5	吉川 莉乃	13	1	1	0	0	0	0	0	0	0	1	0	0	0	0	0.000	0	0	0	0.000	1				
13	2	1	0	1.000	L	4	清水 萌	14	2	2	0	0	0	0	0	0	0	1	0	0	0	0	0.000	0	0	0	0.000	1				
14	0	0	0		L	DP	佐藤友里子	15	2	2	1	0	1	0	0	0	0	0	0	0	0	1	0.500	0	0	0	0.500	2				
15	0	0	0			8	倉持 桃香	16	1	1	1	0	1	0	0	0	0	0	0	0	0	1	1.000	0	1	0	1.000	1				
16	1	0	0	1.000		1	篠原 成美	17	0	0	0	0	0	0	0	0	0	0	0	0	0	0	0.000	0	0	0	0.000	1				
17	1	0	0	1.000		1	佐藤 亜美	18	0	0	0	0	0	0	0	0	0	0	0	0	0	0	0.000	0	0	0	0.000	1				
18	0	0	0			1	鈴木 遥香	20	0	0	0	0	0	0	0	0	0	0	0	0	0	0	0.000	0	0	0	0.000	1				
	24	36	2	0.968					43	34	6	5	3	1	0	7	1	8	5	5	0	14	0.176	0	1	0	0.333	2				

投手の記録

（チーム全試合）

登録試合数：2

No.	チーム名	投方	氏名	背番号	投球回数	打者	打数	被安打	失点	自責点	被犠牲打		与四球	与死球	奪三振	被本塁打	暴投	不正投球	打撃妨害	投球数	防御率	勝利数	敗戦数	勝利率	試合数
											バント	フライ													
1	市立川越高校		中尾 海璃	1	7	29	25	9	3	3	2	0	2	0	3	0	0	0	0	119	3.00	1	0	1.000	1
2	市立川越高校		篠原 成美	17	1 2/3	10	9	3	3	3	1	0	0	0	0	0	0	0	0	18	12.60	0	0	0.000	1
3	市立川越高校		佐藤 亜美	18	3	17	16	8	6	4	0	0	0	1	0	1	0	2	0	78	9.33	0	1	0.000	1
4	市立川越高校		鈴木 遥香	20	0 1/3	1	1	0	0	0	0	0	0	0	0	0	0	0	0	9	0.00	0	0	0.000	1
	チームの合計				12	57	51	20	12	10	3	0	2	1	3	1	0	2	0	224	5.83	1	1	0.500	2

大会名：平成28年度関東高等学校ソフトボール大会埼玉県予選（女子の部）

打撃・守備の記録（チーム全試合）

登録試合数：1

チーム名：川越女子高校

No.	補殺	刺殺	失策	守備率	打方	位置	氏名	背番号	打席	打数	安打	得点	打点	犠牲打		四球	死球	三振	盗塁	残塁	打撃妨害	出塁	打撃率	本塁打	三塁打	二塁打	出塁率	試合数
														バント	フライ													
1	1	0	0	1.000	L	1	田中友佳理	1	1	1	0	0	0	0	0	0	0	1	0	0	0	0	0.000	0	0	0	0.000	1
2	1	1	0	1.000	L	7	内木 美里	2	3	3	0	0	0	0	0	0	0	0	0	0	0	0	0.000	0	0	0	0.000	1
3	0	2	0	1.000		4	原口 真央	4	0	0	0	0	0	0	0	0	0	0	0	0	0	0	0.000	0	0	0	0.000	1
4	0	4	0	1.000	L	2	田中 渚	5	2	2	0	0	0	0	0	0	0	2	0	0	0	0	0.000	0	0	0	0.000	1
5	1	1	2	0.500	L	6	岡村 梨花	6	2	2	0	0	0	0	0	0	0	1	0	0	0	0	0.000	0	0	0	0.000	1
6	0	1	0	1.000		4	若田 遥奈	7	0	0	0	0	0	0	0	0	0	0	0	0	0	0	0.000	0	0	0	0.000	1
7	0	1	0	1.000		8	千葉 芽依	8	2	1	0	0	0	0	0	0	1	1	0	1	0	1	0.000	0	0	0	0.500	1
8	0	1	0	1.000		9	岡島 遥香	9	2	2	0	0	0	0	0	0	0	2	0	0	0	0	0.000	0	0	0	0.000	1
9	4	1	2	0.714	L	5	箕輪 祐希	10	2	2	0	0	0	0	0	0	0	1	0	0	0	0	0.000	0	0	0	0.000	1
10	1	3	1	0.800	L	3	澤田 美穂	14	2	2	0	0	0	0	0	0	0	0	0	0	0	0	0.000	0	0	0	0.000	1
11	0	0	0		L	1	原 紗英	18	1	1	0	0	0	0	0	0	0	1	0	0	0	0	0.000	0	0	0	0.000	1
12	0	0	0		L	DP	関 いく実	19	2	2	0	0	0	0	0	0	0	1	0	0	0	0	0.000	0	0	0	0.000	1
	8	15	5	0.821					19	18	0	0	0	0	0	0	1	10	0	1	0	1	0.000	0	0	0	0.053	1

投手の記録

（チーム全試合）

登録試合数：1

No.	チーム名	投方	氏名	背番号	投球回数	打者	打数	被安打	失点	自責点	被犠牲打		与四球	与死球	奪三振	被本塁打	暴投	不正投球	打撃妨害	投球数	防御率	勝利数	敗戦数	勝利率	試合数
											バント	フライ													
1	川越女子高校	L	田中友佳理	1	2	14	10	5	6	4	2	0	2	0	2	0	1	0	0	41	14.00	0	1	0.000	1
2	川越女子高校		原 紗英	18	3	17	13	2	1	0	1	0	3	0	0	0	0	0	0	58	0.00	0	0	0.000	1
	チームの合計				5	31	23	7	7	4	3	0	5	0	2	0	1	0	0	99	5.60	0	1	0.000	1

大会名：平成28年度関東高等学校ソフトボール大会埼玉県予選（女子の部）

打撃・守備の記録（チーム全試合）

登録試合数：3

チーム名：花咲徳栄高校

No.	補殺	刺殺	失策	守備率	打方	位置	氏名	背番号	打席	打数	安打	得点	打点	犠牲打		四球	死球	三振	盗塁	残塁	打撃妨害	出塁	打撃率	本塁打	三塁打	二塁打	出塁率	試合数
														バント	フライ													
1	0	0	0		L	DP	鈴木満里佳	1	10	8	3	3	1	1	0	1	0	0	2	2	0	4	0.375	0	0	1	0.444	3
2	3	22	0	1.000		2	福島 萌	2	6	5	0	0	0	1	0	0	0	0	0	0	0	0	0	0	0	0	0.000	3
3	0	11	0	1.000	L	3	高野 珠寿	3	6	5	0	1	0	0	0	1	0	0	0	0	0	1	0.000	0	0	0	0.167	3
4	1	2	0	1.000	L	4	畑 紗月	4	8	7	2	0	2	0	0	1	0	0	1	2	0	3	0.286	0	0	0	0.375	3
5	3	6	0	1.000	L	5	大川 茉由	5	10	8	3	3	4	1	0	1	0	1	1	1	0	4	0.375	1	2	0	0.444	3
6	1	5	0	1.000	L	7	鈴木裕梨佳	7	8	6	1	2	0	0	0	1	1	2	1	1	0	3	0.167	0	0	0	0.375	3
7	0	1	0	1.000	L	8	小宮 円	8	11	11	3	6	0	0	0	0	0	1	2	0	0	3	0.273	0	0	1	0.273	3
8	1	1	0	1.000	L	9	滝上 果菜	9	9	7	3	2	3	1	0	1	0	0	3	2	0	4	0.429	0	0	0	0.500	3
9	2	6	0	1.000		6	諏訪いろは	10	8	8	4	0	1	0	0	0	0	0	1	5	0	4	0.500	0	0	0	0.500	3
10	0	0	0			H	柿沼 歩那	12	1	1	1	0	0	0	0	0	0	0	0	0	0	1	1.000	0	0	0	1.000	1
11	0	0	0			H	小林 里奈	13	2	2	0	0	0	0	0	0	0	0	0	0	0	0	0.000	0	0	0	0.000	2
12	3	0	0	1.000		1	阿部 桜子	17	0	0	0	0	0	0	0	0	0	0	0	0	0	0	0.000	0	0	0	0.000	3
13	0	0	0			1	小嶋 雛乃	18	0	0	0	0	0	0	0	0	0	0	0	0	0	0	0.000	0	0	0	0.000	1
14	0	0	0		L	H	内田 青空	20	1	1	0	0	0	0	0	0	0	0	0	0	0	0	0.000	0	0	0	0.000	1
15	0	0	0			H	黒木明日華	21	2	2	0	0	0	0	0	0	0	0	0	1	0	0	0.000	0	0	0	0.000	2
	14	54	0	1.000					82	71	20	17	11	4	0	6	1	4	11	14	0	27	0.282	1	2	2	0.346	3

投手の記録

（チーム全試合）

登録試合数：3

No.	チーム名	投方	氏名	背番号	投球回数	打者	打数	被安打	失点	自責点	被犠牲打		与四球	与死球	奪三振	被本塁打	暴投	不正投球	打撃妨害	投球数	防御率	勝利数	敗戦数	勝利率	試合数
											バント	フライ													
1	花咲徳栄高校	L	阿部 桜子	17	14	48	45	6	3	3	1	0	1	1	16	0	0	2	0	186	1.50	2	1	0.667	3
2	花咲徳栄高校		小嶋 雛乃	18	4	13	13	2	0	0	0	0	0	0	4	0	0	0	0	52	0.00	0	0	0.000	1
	チームの合計				18	61	58	8	3	3	1	0	1	1	20	0	0	2	0	238	1.17	2	1	0.667	3

大会名：平成28年度関東高等学校ソフトボール大会埼玉県予選（女子の部）

《記録6号順位別》

打撃ベスト30

規定打席数 12打席以上

順位	補殺	刺殺	失策	守備率	打方	位置	氏名	チーム名	打席	打数	安打	得点	打点	犠牲打		四球	死球	三振	盗塁	残塁	打撃妨害	出塁	打撃率	本塁打	三塁打	二塁打	出塁率	試合数
														バント	フライ													
1	1	30	0	1.000		3	太田里佳子	熊谷女子高校	15	11	7	4	7	3	0	1	0	1	3	4	0	8	0.636	1	0	1	0.667	4
2	4	5	0	1.000		9	小暮 沙希	埼玉栄高校	15	13	7	4	3	1	0	1	0	0	4	6	0	8	0.538	0	0	0	0.571	5
2	13	1	0	1.000	L	1	内田小百合	埼玉栄高校	20	13	7	3	6	0	0	6	1	0	2	8	0	14	0.538	1	2	0	0.700	5
4	14	6	3	0.870	L	6	宮本 怜実	埼玉栄高校	20	19	9	4	3	0	0	1	0	1	1	6	0	10	0.474	0	4	2	0.500	5
5	0	3	0	1.000	L	7	松元 彩紀	星野高校	14	13	6	3	1	1	0	0	0	0	0	4	0	6	0.462	0	0	0	0.462	4
6	5	0	1	0.833	L	OP 1	荻野 海央	熊谷女子高校	12	11	5	2	2	1	0	0	0	3	0	2	0	5	0.455	0	3	0	0.455	4
7	0	2	1	0.667	L	8	後藤 美波	星野高校	15	14	6	3	1	0	0	1	0	0	2	4	0	7	0.429	0	0	0	0.467	4
8	1	56	0	1.000		3	鈴木 小春	埼玉栄高校	15	11	4	3	1	2	0	2	0	0	0	4	0	6	0.364	0	0	0	0.462	5
8	8	5	0	1.000		6	海住 真由	熊谷女子高校	15	11	4	5	3	0	0	3	1	0	2	2	0	8	0.364	0	0	1	0.533	4
10	0	43	0	1.000		3	青山 琴葉	星野高校	14	14	5	2	1	0	0	0	0	1	0	2	0	5	0.357	0	0	2	0.357	4
10	0	2	0	1.000	L	9	北野 一葉	春日部東高校	15	14	5	3	2	0	0	1	0	0	0	3	0	6	0.357	0	0	1	0.400	5
10	6	25	0	1.000	L	3	稲葉 美雨	春日部東高校	16	14	5	5	5	0	0	2	0	1	2	3	0	7	0.357	0	1	0	0.438	5
10	0	10	0	1.000	L	7	堀口 夏緑	春日部東高校	14	14	5	2	3	0	0	0	0	1	3	3	0	5	0.357	0	0	1	0.357	5
10	8	4	1	0.923	L	5	篠塚萌々香	春日部東高校	17	14	5	4	4	0	0	3	0	0	4	5	0	8	0.357	0	1	1	0.471	5
10	9	2	2	0.846		5	小出 帆夏	熊谷女子高校	15	14	5	2	2	0	0	1	0	4	1	3	0	6	0.357	0	0	0	0.400	4
16	0	2	0	1.000	L	7	大村 梓	埼玉栄高校	18	17	6	1	3	0	0	1	0	0	0	6	0	7	0.353	0	2	1	0.389	5
17	10	7	1	0.944	L	5	古井 萌乃	埼玉栄高校	20	15	5	4	1	2	0	2	1	0	3	4	0	8	0.333	0	0	0	0.444	5
17	3	22	1	0.962		2	茂木るみな	熊谷女子高校	15	12	4	4	1	3	0	0	0	1	1	0	0	4	0.333	0	0	1	0.333	4
17	6	12	0	1.000	L	4	蕨川みなみ	熊谷女子高校	15	12	4	3	2	2	0	0	1	1	2	1	0	5	0.333	0	0	0	0.385	4
17	3	4	0	1.000	L	8	久田 美晴	熊谷女子高校	15	12	4	3	2	1	1	1	0	1	1	2	0	5	0.333	0	0	0	0.357	4
21	8	4	1	0.923	L	6	森田あさひ	星野高校	15	13	4	2	1	2	0	0	0	1	0	3	0	4	0.308	0	0	0	0.308	4
22	3	0	0	1.000	DP	H DP	飯島咲耀子	埼玉栄高校	16	14	4	0	2	1	1	0	0	1	0	1	0	4	0.286	0	0	0	0.267	5
23	0	0	0		L	DP	後藤 美波	星野高校	12	11	3	0	1	0	0	0	1	0	0	2	0	4	0.273	0	0	1	0.333	4
23	0	0	0		L	DP	小宮さくら	春日部東高校	13	11	3	1	1	0	0	0	2	3	0	1	0	5	0.273	0	1	1	0.385	4
25	10	11	1	0.955	L	6	冷岡 果奈	春日部東高校	20	16	4	3	2	1	0	3	0	4	2	2	0	7	0.250	1	0	0	0.368	5
25	1	14	0	1.000	L	4	金子 歩美	春日部東高校	17	16	4	5	3	1	0	0	0	3	2	3	0	4	0.250	0	0	1	0.250	5
27	1	20	0	1.000		2	高野 恵美	埼玉栄高校	16	14	3	0	0	2	0	0	0	1	0	2	0	3	0.214	0	0	0	0.214	5
28	13	1	0	1.000		5 H 5	野上あすか	星野高校	12	10	2	4	4	2	0	0	0	1	2	1	0	2	0.200	0	1	0	0.200	4
29	5	14	0	1.000		2	吉田 桃子	春日部東高校	12	10	1	3	3	0	1	1	0	2	2	2	0	2	0.100	0	0	0	0.167	5
30	0	3	1	0.750		8	水村 涼香	埼玉栄高校	16	13	0	1	1	1	0	1	1	0	1	4	0	2	0.000	0	0	0	0.133	5

平成28年度関東高等学校ソフトボール大会埼玉県予選(女子の部)

今大会の記録 試合の部

項目	試合番号	記録	先攻チーム	得点	後攻チーム	得点	年度
最短試合時間	1	1:03	狭山経済高校	1	星野高校	4	2016年度
最長試合時間	30	2:04	春日部東高校	9	熊谷女子高校	6	2016年度
最長延長時間	26	2:31	埼玉栄高校	7	鷲宮高校	5	2016年度
最長延長回数	26	9	埼玉栄高校	7	鷲宮高校	5	2016年度
最多安打試合	30	25	春日部東高校 (11)	9	熊谷女子高校 (14)	6	2016年度
最少安打試合	8	7	坂戸西高校 (2)	0	埼玉栄高校 (5)	4	2016年度
最多得点試合	25	21	星野高校 (21)	21	浦和東高校 (0)	0	2016年度
最多盗塁試合	10	9	大宮東高校 (6)	3	熊谷商業高校 (3)	4	2016年度
最多犠打試合	7	7	和光国際高校 (3)	10	市立浦和高校 (4)	5	2016年度
最多犠打試合	3	7	春日部女子高校 (3)	3	川口北高校 (4)	4	2016年度
最多四死球試合	21	13	春日部東高校 (9)	13	熊谷商業高校 (4)	1	2016年度
最多四死球試合	11	13	坂戸高校 (13)	11	久喜高校 (0)	2	2016年度
最多三振試合	16	12	川越女子高校 (10)	0	花咲徳栄高校 (2)	7	2016年度
最多三振試合	9	12	細田学園高校 (8)	1	春日部東高校 (4)	6	2016年度

平成28年度関東高等学校ソフトボール大会埼玉県予選(女子の部)

今大会の記録 投手の部

項目	試合番号	記録	投手名(チーム名)	相手チーム名	年度
最多奪三振(1試合)	16	10	阿部 桜子(花咲徳栄高校)	川越女子高校	2016年度
最多奪三振(延長試合)	26	5	内田小百合(埼玉栄高校)	鷺宮高校	2016年度
最少投球数(1試合)	6	68	河内 愛葉(秋草学園高校)	越谷南高校	2016年度
最多投球数(1試合)	11	139	菅井 美菜(久喜高校)	坂戸高校	2016年度
最多投球数(延長試合)	26	160	小日向 藍(鷺宮高校)	埼玉栄高校	2016年度

完全試合：敵失や打撃妨害で出塁した走者が、盗塁死・牽制死、または併殺等でアウトになったときにも抽出されます。

平成28年度関東高等学校ソフトボール大会埼玉県予選(女子の部)

今大会の記録 打撃の部

項目	試合番号	イング	記録	チーム名(選手名)	相手チーム名	年度
最高打率(チーム・1試合)	30		0.467	熊谷女子高校	春日部東高校	2016年度
最高打率(個人・大会)			0.636	太田里佳子(熊谷女子高校)		2016年度
最多打点数(個人・1試合)	7		5	小林 真子(和光国際高校)	市立浦和高校	2016年度
最多打点数(チーム・1試合)	25		17	星野高校	浦和東高校	2016年度
最多得点(個人・1試合)	25		3	嵯峨 知佳(星野高校)	浦和東高校	2016年度
最多得点(個人・1試合)	24		3	大川 茉由(花咲徳栄高校)	市立川越高校	2016年度
最多得点(個人・1試合)	21		3	石井里加子(春日部東高校)	熊谷商業高校	2016年度
最多得点(個人・1試合)	18		3	濱田 彩(浦和東高校)	川口北高校	2016年度
最多得点(個人・1試合)	16		3	小宮 円(花咲徳栄高校)	川越女子高校	2016年度
最多得点(個人・1試合)	11		3	古川 友菜(坂戸高校)	久喜高校	2016年度
最多得点(個人・1試合)	11		3	川埜紗央里(坂戸高校)	久喜高校	2016年度
最多得点(個人・1試合)	7		3	川名 裕香(和光国際高校)	市立浦和高校	2016年度
最多得点(個人・1試合)	5		3	池田りりか(鷺宮高校)	春日部共栄高校	2016年度
最多得点(個人・1試合)	2		3	小西 瑠以(松山女子高校)	浦和北高校	2016年度
最多得点(チーム・1試合)	25		21	星野高校	浦和東高校	2016年度
最多本塁打(個人・1試合)	2		2	西川 理歩(松山女子高校)	浦和北高校	2016年度
最多本塁打(チーム・1試合)	22		2	本庄第一高校	坂戸高校	2016年度
最多本塁打(チーム・1試合)	18		2	浦和東高校	川口北高校	2016年度
最多本塁打(チーム・1試合)	11		2	坂戸高校	久喜高校	2016年度
最多本塁打(チーム・1試合)	2		2	松山女子高校	浦和北高校	2016年度
最多本塁打(本塁打・大会)			19			2016年度
最多本塁打(チーム・大会)			2	浦和東高校		2016年度
最多本塁打(チーム・大会)			2	坂戸高校		2016年度
最多本塁打(チーム・大会)			2	松山女子高校		2016年度
最多本塁打(チーム・大会)			2	本庄第一高校		2016年度

平成28年度関東高等学校ソフトボール大会埼玉県予選(女子の部)

今大会の記録 打撃の部

項目	試合番号	イング	記録	チーム名(選手名)	相手チーム名	年度
最多本塁打(個人・大会)			2	西川 理歩(松山女子高校)		2016年度
最多三塁打(個人・1試合)	26		3	宮本 怜実(埼玉栄高校)	鷺宮高校	2016年度
最多三塁打(チーム・1試合)	26		5	埼玉栄高校	鷺宮高校	2016年度
最多二塁打(個人・1試合)	22		2	黒澤百合花(本庄第一高校)	坂戸高校	2016年度
最多二塁打(個人・1試合)	7		2	小林 真子(和光国際高校)	市立浦和高校	2016年度
最多二塁打(チーム・1試合)	25		3	星野高校	浦和東高校	2016年度
最多二塁打(チーム・1試合)	22		3	本庄第一高校	坂戸高校	2016年度
最多安打数(個人・1試合)	30		4	小池 真夕(熊谷女子高校)	春日部東高校	2016年度
最多安打数(個人・1試合)	26		4	宮本 怜実(埼玉栄高校)	鷺宮高校	2016年度
最多安打数(個人・1試合)	25		4	青山 琴葉(星野高校)	浦和東高校	2016年度
最多安打数(個人・1試合)	14		4	新井 萌由(秩父農工科学高校)	浦和南高校	2016年度
最多安打数(個人・1試合)	7		4	小林 真子(和光国際高校)	市立浦和高校	2016年度
最多安打数(個人・1試合)	4		4	能瀬 円尋(浦和東高校)	越谷北高校	2016年度
最多安打数(チーム・1試合)	25		22	星野高校	浦和東高校	2016年度
最多盗塁数(個人・1試合)	15		3	渡辺 美咲(市立川越高校)	川越初雁高校	2016年度
最多盗塁数(個人・1試合)	2		3	阿佐 桃子(松山女子高校)	浦和北高校	2016年度
最多盗塁数(チーム・1試合)	23		7	熊谷女子高校	秩父農工科学高校	2016年度

男子の部

第1日	2016年05月07日	1回戦			試合時間：01時間27分										試合番号	101	
チーム名		1	2	3	4	5	6	7	8	9	10	11	12	13	14	合計	備考
吹上秋桜高校		0	1	0	7	3										11	5回コールド
栄北高校		2	0	1	0	0										3	

先攻 (投手) ○工藤 駿
(捕手) 森谷 太貴

後攻 (投手) ●根本 大輔
(捕手) 椿 智行

先攻 (本塁打)
(三塁打) 森谷 太貴
(二塁打) 野田 和薫, 神出 勇亮

後攻 (本塁打)
(三塁打) 茂木 大聖
(二塁打) 河合 紘輝

第1日	2016年05月07日	1回戦			試合時間：02時間26分										試合番号	102	
チーム名		1	2	3	4	5	6	7	8	9	10	11	12	13	14	合計	備考
大宮工業高校		0	3	0	4	2	0	5								14	
川越工業高校		1	0	0	0	2	0	0								3	

先攻 (投手) ○立崎 翼, 瀬戸 達矢
(捕手) 榎本 雄太, 高野 雅己

後攻 (投手) ●永田 樹弥, 新井 捷也
(捕手) 小古井陽人

先攻 (本塁打) 立崎 翼
(三塁打) 柴田 翔麻, 満留 瞬
(二塁打) 柴田 翔麻

後攻 (本塁打)
(三塁打)
(二塁打)

第1日	2016年05月01日	1回戦			試合時間：00時間51分										試合番号	103	
チーム名		1	2	3	4	5	6	7	8	9	10	11	12	13	14	合計	備考
栄東高校		6	0	8												14	3回コールド
開智高校		1	0	0												1	

先攻 (投手) ○松村 郁
(捕手) 平山麟太郎

後攻 (投手) ●亀山 諒
(捕手) 黒沢 駿介

先攻 (本塁打) 大北 裕輝
(三塁打) 松村 郁, 小林 翼
(二塁打) 金子侑太郎

後攻 (本塁打)
(三塁打)
(二塁打)

第1日	2016年05月07日	1回戦			試合時間：00時間54分										試合番号	104	
チーム名		1	2	3	4	5	6	7	8	9	10	11	12	13	14	合計	備考
熊谷工業高校		0	0	0												0	3回コールド
川越東高校		7	4	x												11	

先攻 (投手) ●木村 亮哉
(捕手) 須田 玲司

後攻 (投手) ○小澤壮太郎, 吉田 健人
(捕手) 福田紘太郎

先攻 (本塁打)
(三塁打)
(二塁打)

後攻 (本塁打) 栗原 駿
(三塁打)
(二塁打) 坂本 樹紀, 福田紘太郎, 角田 悠馬

第1日	2016年05月07日	2回戦		試合時間：00時間56分											試合番号	105	
チーム名		1	2	3	4	5	6	7	8	9	10	11	12	13	14	合計	備考
吹上秋桜高校		0	0	0												0	3回コールド
埼玉栄高校		6	6	x											12		

先攻 (投手) ●工藤 駿
(捕手) 森谷 太貴

後攻 (投手) ○清水 天斗, 富田 俊輔
(捕手) 久保田大介

先攻 (本塁打)
(三塁打) 森谷 太貴
(二塁打)

後攻 (本塁打) 羽鳥淳之助
(三塁打) 井関 友哉, 萩原 捷仁
(二塁打) 井関 友哉, 清水 天斗

第1日	2016年05月07日	2回戦		試合時間：01時間04分											試合番号	106	
チーム名		1	2	3	4	5	6	7	8	9	10	11	12	13	14	合計	備考
大宮工業高校		0	0	0	0	0										0	5回コールド
秩父農工科学高校		3	0	2	1	1x									7		

先攻 (投手) ●立崎 翼
(捕手) 榎本 雄太

後攻 (投手) ○山本 翔太
(捕手) 清水 龍太

先攻 (本塁打)
(三塁打)
(二塁打)

後攻 (本塁打) 清水 龍太
(三塁打)
(二塁打) 清水 龍太

第1日	2016年05月07日	2回戦		試合時間：01時間21分											試合番号	107	
チーム名		1	2	3	4	5	6	7	8	9	10	11	12	13	14	合計	備考
春日部共栄高校		0	1	3	9											13	4回コールド
栄東高校		2	0	0	1										3		

先攻 (投手) ○滝沢 勇人
(捕手) 渡辺 智也

後攻 (投手) ●安達 友揮
(捕手) 平山麟太郎

先攻 (本塁打)
(三塁打)
(二塁打) 坂下 晴哉, 滝沢 勇人

後攻 (本塁打) 平山麟太郎
(三塁打)
(二塁打) 小林 翼, 金子侑太郎

第1日	2016年05月07日	2回戦		試合時間：01時間40分											試合番号	108	
チーム名		1	2	3	4	5	6	7	8	9	10	11	12	13	14	合計	備考
浦和学院高校		0	0	0	1	0	0	0								1	
川越東高校		0	2	1	1	3	0	x							7		

先攻 (投手) ●小林 拓未, 澤谷 侑紀
(捕手) 山崎 蓮

後攻 (投手) ○小澤壮太郎
(捕手) 福田紘太郎

先攻 (本塁打)
(三塁打)
(二塁打) 小桐 卓己

後攻 (本塁打)
(三塁打)
(二塁打) 坂本 樹紀, 中澤 洋平

第2日	2016年05月08日	準決勝			試合時間： 02時間27分										試合番号	109	
チーム名		1	2	3	4	5	6	7	8	9	10	11	12	13	14	合計	備考
秩父農工科学高校		3	0	0	0	0	0	2								5	
埼玉栄高校		1	0	0	0	4	0	1x								6	

先攻 (投手) ●山本 翔太
(捕手) 清水 龍太

後攻 (投手) ○清水 天斗
(捕手) 久保田大介

先攻 (本塁打)
(三塁打)
(二塁打) 高橋 陸

後攻 (本塁打) 清水 天斗
(三塁打)
(二塁打) 三浦 拓実

第3日	2016年05月08日	準決勝			試合時間： 01時間17分										試合番号	110	
チーム名		1	2	3	4	5	6	7	8	9	10	11	12	13	14	合計	備考
川越東高校		11	12	6												29	3回コールド
春日部共栄高校		1	0	0												1	

先攻 (投手) ○小澤壮太郎, 吉田 健人
(捕手) 福田紘太郎

後攻 (投手) ●滝沢 勇人
(捕手) 渡辺 智也

先攻 (本塁打) 熊岡竜之進②
(三塁打)
(二塁打) 栗原 駿, 小澤壮太郎, 福田紘太郎

後攻 (本塁打)
(三塁打)
(二塁打)

第2日	2016年05月08日	決勝			試合時間： 02時間32分										試合番号	111	
チーム名		1	2	3	4	5	6	7	8	9	10	11	12	13	14	合計	備考
埼玉栄高校		0	0	0	0	3	3	0								6	
川越東高校		1	3	0	0	1	0	0								5	

先攻 (投手) ○清水 天斗, 羽鳥淳之助
(捕手) 久保田大介

後攻 (投手) ●吉田 健人, 小澤壮太郎
(捕手) 福田紘太郎

先攻 (本塁打) 萩原 捷仁
(三塁打)
(二塁打)

後攻 (本塁打)
(三塁打)
(二塁打)

大会名：平成28年度関東高等学校ソフトボール大会埼玉県予選（男子の部）

《記録5号順位別》

投手の記録

規定投球回数 7回以上

順位	チーム名	投方	氏名	背番号	投球回数		打者	打数	被安打	失点	自責点	被犠牲打		与四球	与死球	奪三振	被本塁打	暴投	不正投球	打撃妨害	投球数	防御率	勝利数	敗戦数	勝利率	試合数
					バント	フライ																				
1	川越東高校		小澤壮太郎	45	12	1/3	51	46	15	2	2	1	0	4	0	8	0	3	0	0	190	1.14	3	0	1.000	4
2	埼玉栄高校		清水 天斗	41	15	2/3	68	60	16	7	7	0	1	7	0	12	0	0	0	0	198	3.13	3	0	1.000	3
3	秩父農工科学高校		山本 翔太	18	11	2/3	47	44	10	6	6	1	0	2	0	15	1	1	0	0	153	3.60	1	1	0.500	2
4	川越東高校		吉田 健人	29	7	2/3	39	28	8	6	6	0	0	11	0	3	1	2	0	0	137	5.48	0	1	0.000	3
5	大宮工業高校		立崎 翼	4	9		46	37	11	10	10	1	0	6	2	13	1	3	0	0	166	7.78	1	1	0.500	2
6	吹上秋桜高校		工藤 駿	10	7		45	36	14	15	14	1	0	6	2	8	1	4	0	0	149	14.00	1	1	0.500	2
7	春日部共栄高校		滝沢 勇人	10	7		59	51	28	32	24	1	0	6	1	3	3	1	0	0	177	24.00	1	1	0.500	2

大会名：平成28年度関東高等学校ソフトボール大会埼玉県予選（男子の部）

打撃・守備の記録（チーム全試合）

登録試合数：3

チーム名：埼玉栄高校

No.	補殺	刺殺	失策	守備率	打方	位置	氏名	背番号	打席	打数	安打	得点	打点	犠牲打		四球	死球	三振	盗塁	残塁	打撃妨害	出塁	打撃率	本塁打	三塁打	二塁打	出塁率	試合数
														バント	フライ													
1	4	1	0	1.000		6	井関 友哉	1	11	10	4	4	1	0	0	1	0	1	4	1	0	5	0.400	0	1	1	0.455	3
2	3	19	0	1.000		3	萩原 捷仁	6	11	11	3	2	3	0	0	0	0	2	0	1	0	3	0.273	1	1	0	0.273	3
3	0	0	0			R 9	萩原 怜仁	9	1	1	0	0	0	0	0	0	0	0	0	0	0	0	0.000	0	0	0	0.000	2
4	1	2	0	1.000	L	8	三浦 拓実	10	11	6	1	3	1	0	0	5	0	2	1	3	0	6	0.167	0	0	1	0.545	3
5	0	0	0			1	富田 俊輔	11	0	0	0	0	0	0	0	0	0	0	0	0	0	0	0.000	0	0	0	0.000	1
6	0	2	0	1.000		2	伊藤 慧	12	0	0	0	0	0	0	0	0	0	0	0	0	0	0	0.000	0	0	0	0.000	1
7	0	3	0	1.000	L	7	小暮 裕真	13	9	6	3	3	1	0	0	2	1	0	3	2	0	6	0.500	0	0	0	0.667	3
8	0	0	0			R	斉藤 竜弥	16	0	0	0	2	0	0	0	0	0	0	2	0	0	0	0.000	0	0	0	0.000	2
9	2	13	0	1.000	L	2	久保田大介	18	9	6	2	1	1	0	0	3	0	0	0	3	0	5	0.333	0	0	0	0.556	3
10	1	0	0	1.000		9 1 9	羽鳥淳之助	19	8	6	1	2	3	0	0	2	0	0	0	0	0	3	0.167	1	0	0	0.375	3
11	0	0	0			R H	浅野 圭佑	20	1	1	0	1	0	0	0	0	0	1	0	0	0	0	0.000	0	0	0	0.000	1
12	7	6	1	0.929	L	5	阿部 将己	26	9	8	3	2	1	1	0	0	0	1	2	2	0	3	0.375	0	0	0	0.375	3
13	4	4	2	0.800		4	阿部 晃己	27	9	7	3	2	5	0	0	1	1	1	2	3	0	5	0.429	0	0	0	0.556	3
14	3	1	0	1.000		1	清水 天斗	41	10	8	6	2	7	0	0	2	0	1	0	3	0	8	0.750	1	0	1	0.800	3
	25	51	3	0.962					89	70	26	24	23	1	0	16	2	9	14	18	0	44	0.371	3	2	3	0.500	3

投手の記録

（チーム全試合）

登録試合数：3

No.	チーム名	投方	氏名	背番号	投球回数	打者	打数	被安打	失点	自責点	被犠牲打		与四球	与死球	奪三振	被本塁打	暴投	不正投球	打撃妨害	投球数	防御率	勝利数	敗戦数	勝利率	試合数
											バント	フライ													
1	埼玉栄高校		富田 俊輔	11	1	3	3	0	0	0	0	0	0	0	2	0	0	0	0	17	0.00	0	0	0.000	1
2	埼玉栄高校		羽鳥淳之助	19	0 1/3	5	2	1	3	0	1	0	2	0	1	0	1	2	0	24	0.00	0	0	0.000	1
3	埼玉栄高校		清水 天斗	41	15 2/3	68	60	16	7	7	0	1	7	0	12	0	0	0	0	198	3.13	3	0	1.000	3
	チームの合計				17	76	65	17	10	7	1	1	9	0	15	0	1	2	0	239	2.88	3	0	1.000	3

大会名：平成28年度関東高等学校ソフトボール大会埼玉県予選（男子の部）

打撃・守備の記録（チーム全試合）

登録試合数：1

チーム名：栄北高校

No.	補殺	刺殺	失策	守備率	打方	位置	氏名	背番号	打席	打数	安打	得点	打点	犠牲打		四球	死球	三振	盗塁	残塁	打撃妨害	出塁	打撃率	本塁打	三塁打	二塁打	出塁率	試合数
														バント	フライ													
1	0	0	0			H	花岡秀依路	3	1	1	0	0	0	0	0	0	0	0	0	0	0	0	0.000	0	0	0	0.000	1
2	4	1	1	0.833	L	5	河合 紘輝	7	3	1	1	1	0	1	0	1	0	0	0	1	0	2	1.000	0	0	1	1.000	1
3	2	0	0	1.000	L	1	根本 大輔	9	2	2	0	0	0	0	0	0	0	0	0	1	0	0	0.000	0	0	0	0.000	1
4	0	0	1	0.000		4	篠碕 駿介	10	2	2	1	0	0	0	0	0	0	0	0	1	0	1	0.500	0	0	0	0.500	1
5	1	1	1	0.667	L	6	西田 一星	11	3	2	2	1	1	0	0	1	0	0	1	1	0	3	1.000	0	0	0	1.000	1
6	2	4	0	1.000		2	椿 智行	13	2	2	0	0	0	0	0	0	0	1	0	0	0	0	0.000	0	0	0	0.000	1
7	0	0	0		L	DP	柏野 太志	35	2	2	0	0	0	0	0	0	0	2	0	0	0	0	0.000	0	0	0	0.000	1
8	0	3	0	1.000		8	中里 和俊	39	3	3	0	1	0	0	0	0	0	1	0	0	0	0	0.000	0	0	0	0.000	1
9	0	6	1	0.857		3	茂木 大聖	48	3	3	1	0	2	0	0	0	0	1	0	1	0	1	0.333	0	1	0	0.333	1
10	0	0	0			7	日下 暢	66	0	0	0	0	0	0	0	0	0	0	0	0	0	0	0.000	0	0	0	0.000	1
11	0	0	0		L	7	黒川 龍汰	83	2	2	0	0	0	0	0	0	0	1	0	0	0	0	0.000	0	0	0	0.000	1
12	0	0	0			9	小田川大晃	99	0	0	0	0	0	0	0	0	0	0	0	0	0	0	0.000	0	0	0	0.000	1
	9	15	4	0.857					23	20	5	3	3	1	0	2	0	6	1	5	0	7	0.250	0	1	1	0.318	1

投手の記録（チーム全試合）

登録試合数：1

No.	チーム名	投方	氏名	背番号	投球回数	打者	打数	被安打	失点	自責点	被犠牲打		与四球	与死球	奪三振	被本塁打	暴投	不正投球	打撃妨害	投球数	防御率	勝利数	敗戦数	勝利率	試合数
											バント	フライ													
1	栄北高校		根本 大輔	9	5	35	29	12	11	7	1	0	4	1	4	0	1	0	0	116	9.80	0	1	0.000	1
	チームの合計				5	35	29	12	11	7	1	0	4	1	4	0	1	0	0	116	9.80	0	1	0.000	1

大会名：平成28年度関東高等学校ソフトボール大会埼玉県予選（男子の部）

打撃・守備の記録（チーム全試合）

登録試合数：2

チーム名：吹上秋桜高校

No.	補殺	刺殺	失策	守備率	打方	位置	氏名	背番号	打席	打数	安打	得点	打点	犠牲打		四球	死球	三振	盗塁	残塁	打撃妨害	出塁	打撃率	本塁打	三塁打	二塁打	出塁率	試合数
														バント	フライ													
1	0	2	2	0.500		6	山崎 翔太	1	5	4	1	0	0	1	0	0	0	1	0	3	0	1	0.250	0	0	0	0.250	2
2	0	0	0			8	野田 和薫	2	5	4	2	1	1	0	0	1	0	0	1	1	0	3	0.500	0	0	1	0.600	2
3	1	2	0	1.000		4	神出 勇亮	3	5	5	3	1	1	0	0	0	0	0	0	3	0	3	0.600	0	0	1	0.600	2
4	1	1	0	1.000	L	5	清水 遥羽	5	5	5	1	1	2	0	0	0	0	3	0	0	0	1	0.200	0	0	0	0.200	2
5	0	10	0	1.000		2	森谷 太貴	6	5	4	3	3	4	0	0	1	0	0	0	0	0	4	0.750	0	2	0	0.800	2
6	0	0	0			9	佐藤 勢名	7	5	5	0	1	0	0	0	0	0	3	0	0	0	0	0.000	0	0	0	0.000	2
7	1	5	1	0.857	L	3	石崎 翔梧	9	4	2	0	2	0	0	0	2	0	0	0	0	0	2	0.000	0	0	0	0.500	2
8	4	1	0	1.000		1	工藤 駿	10	5	5	1	2	0	0	0	0	0	0	0	0	0	1	0.200	0	0	0	0.200	2
9	0	0	0			9	小谷 政幸	11	0	0	0	0	0	0	0	0	0	0	0	0	0	0	0.000	0	0	0	0.000	1
10	0	0	0		L	7	祝田 翔輝	15	5	4	2	0	1	0	0	0	1	1	0	2	0	3	0.500	0	0	0	0.600	2
	7	21	3	0.903					44	38	13	11	9	1	0	4	1	8	1	9	0	18	0.342	0	2	2	0.419	2

投手の記録

（チーム全試合）

登録試合数：2

No.	チーム名	投方	氏名	背番号	投球回数	打者	打数	被安打	失点	自責点	被犠牲打		与四球	与死球	奪三振	被本塁打	暴投	不正投球	打撃妨害	投球数	防御率	勝利数	敗戦数	勝利率	試合数
											バント	フライ													
1	吹上秋桜高校		工藤 駿	10	7	45	36	14	15	14	1	0	6	2	8	1	4	0	0	149	14.00	1	1	0.500	2
	チームの合計				7	45	36	14	15	14	1	0	6	2	8	1	4	0	0	149	14.00	1	1	0.500	2

大会名：平成28年度関東高等学校ソフトボール大会埼玉県予選（男子の部）

打撃・守備の記録（チーム全試合）

登録試合数：1

チーム名：川越工業高校

No.	補殺	刺殺	失策	守備率	打方	位置	氏名	背番号	打席	打数	安打	得点	打点	犠牲打		四球	死球	三振	盗塁	残塁	打撃妨害	出塁	打撃率	本塁打	三塁打	二塁打	出塁率	試合数				
														バント	フライ																	
1	1	1	0	1.000		8	岡田 浩樹	1	3	3	0	0	0	0	0	0	0	0	0	0	0	0	0	0	0	0	0.000	0	0	0	0.000	1
2	0	2	0	1.000		7	1	新井 捷也	5	4	4	3	2	0	0	0	0	0	3	1	0	3	0.750	0	0	0	0	0.750	1			
3	0	2	0	1.000	L	9	平川竜太郎	6	4	4	0	0	1	0	0	0	0	2	0	0	0	0	0.000	0	0	0	0	0.000	1			
4	1	1	0	1.000		5	佐々木 優	7	3	2	0	1	0	0	0	1	0	2	0	0	0	1	0.000	0	0	0	0	0.333	1			
5	0	0	0		L	1	永田 樹弥	10	1	1	1	0	1	0	0	0	0	0	1	1	0	1	1.000	0	0	0	0	1.000	1			
6	0	1	0	1.000		9	佐野 生積	11	0	0	0	0	0	0	0	0	0	0	0	0	0	0	0.000	0	0	0	0	0.000	1			
7	2	1	0	1.000	L	4	世木澤圭太	14	4	3	0	0	0	1	0	0	0	2	0	1	0	0	0.000	0	0	0	0	0.000	1			
8	4	1	0	1.000		6	青柳 凌真	17	3	3	0	0	0	0	0	0	0	1	0	0	0	0	0.000	0	0	0	0	0.000	1			
9	0	5	0	1.000	L	3	加藤 大輝	22	3	3	0	0	0	0	0	0	0	2	0	1	0	0	0.000	0	0	0	0	0.000	1			
10	0	0	0			7	藤家 和紀	23	2	2	0	0	0	0	0	0	0	2	0	0	0	0	0.000	0	0	0	0	0.000	1			
11	1	7	1	0.889		2	小古井陽人	25	3	2	1	0	1	0	0	1	0	0	1	2	0	2	0.500	0	0	0	0	0.667	1			
	9	21	1	0.968					30	27	5	3	3	1	0	2	0	11	5	6	0	7	0.185	0	0	0	0	0.241	1			

投手の記録

（チーム全試合）

登録試合数：1

No.	チーム名	投方	氏名	背番号	投球回数		打者	打数	被安打	失点	自責点	被犠牲打		与四球	与死球	奪三振	被本塁打	暴投	不正投球	打撃妨害	投球数	防御率	勝利数	敗戦数	勝利率	試合数
					バント	フライ																				
1	川越工業高校		新井 捷也	5	3	1/3	24	21	10	7	7	0	0	3	0	3	1	2	0	0	101	14.70	0	0	0.000	1
2	川越工業高校		永田 樹弥	10	3	2/3	19	14	7	7	7	1	0	3	1	1	0	0	0	0	78	13.36	0	1	0.000	1
	チームの合計				7		43	35	17	14	14	1	0	6	1	4	1	2	0	0	179	14.00	0	1	0.000	1

大会名：平成28年度関東高等学校ソフトボール大会埼玉県予選（男子の部）

打撃・守備の記録（チーム全試合）

登録試合数：2

チーム名：大宮工業高校

No.	補殺	刺殺	失策	守備率	打方	位置	氏名	背番号	打席	打数	安打	得点	打点	犠牲打		四球	死球	三振	盗塁	残塁	打撃妨害	出塁	打撃率	本塁打	三塁打	二塁打	出塁率	試合数					
														バント	フライ																		
1	0	5	0	1.000		2	高野 雅己	1	0	0	0	0	0	0	0	0	0	0	0	0	0	0	0	0	0	0	0	0.000	0	0	0	0.000	1
2	0	0	0			DP	松本 直人	2	6	6	2	2	1	0	0	0	0	3	0	1	0	2	0.333	0	0	0	0	0.333	0	0	0	0.333	2
3	2	1	0	1.000		5	遠目塚拓海	3	7	7	2	1	1	0	0	0	0	1	0	1	0	2	0.286	0	0	0	0	0.286	0	0	0	0.286	2
4	1	0	0	1.000		1	立崎 翼	4	7	5	1	3	3	0	0	2	0	0	1	2	0	3	0.200	1	0	0	0	0.429	0	0	0	0.429	2
5	2	1	1	0.750		6	綱島 健斗	6	5	5	3	3	2	0	0	0	0	1	0	0	0	3	0.600	0	0	0	0	0.600	0	0	0	0.600	2
6	2	3	0	1.000		4	齊藤 俊介	7	7	5	2	3	0	0	0	1	1	1	2	0	0	4	0.400	0	0	0	0	0.571	0	0	0	0.571	2
7	0	4	0	1.000	L	8	星 和真	9	7	7	4	1	2	0	0	0	0	1	1	2	0	4	0.571	0	0	0	0	0.571	0	0	0	0.571	2
8	0	0	0			9	山本 翔平	10	7	4	0	0	0	0	0	3	0	2	0	2	0	3	0.000	0	0	0	0	0.429	0	0	0	0.429	2
9	0	0	0			DP 1	瀬戸 達矢	19	1	1	0	0	0	0	0	0	0	0	0	0	0	0	0.000	0	0	0	0	0.000	0	0	0	0.000	1
10	0	8	1	0.889		3	柴田 翔麻	22	7	7	2	1	1	0	0	0	0	4	0	0	0	2	0.286	0	1	1	0.286	0	1	1	0.286	2	
11	0	1	0	1.000		7	満留 瞬	55	5	4	2	0	2	1	0	0	0	0	0	1	0	2	0.500	0	1	0	0.500	0	1	0	0.500	2	
12	1	10	0	1.000		2	榎本 雄太	61	0	0	0	0	0	0	0	0	0	0	0	0	0	0	0.000	0	0	0	0	0.000	0	0	0	0.000	2
	8	33	2	0.953					59	51	18	14	12	1	0	6	1	13	4	9	0	25	0.353	1	2	1	0.431	1	2	1	0.431	2	

投手の記録

（チーム全試合）

登録試合数：2

No.	チーム名	投方	氏名	背番号	投球回数	打者	打数	被安打	失点	自責点	被犠牲打		与四球	与死球	奪三振	被本塁打	暴投	不正投球	打撃妨害	投球数	防御率	勝利数	敗戦数	勝利率	試合数
											バント	フライ													
1	大宮工業高校		立崎 翼	4	9	46	37	11	10	10	1	0	6	2	13	1	3	0	0	166	7.78	1	1	0.500	2
2	大宮工業高校		瀬戸 達矢	19	2	7	7	0	0	0	0	0	0	0	2	0	0	0	0	24	0.00	0	0	0.000	1
	チームの合計				11	53	44	11	10	10	1	0	6	2	15	1	3	0	0	190	6.36	1	1	0.500	2

大会名：平成28年度関東高等学校ソフトボール大会埼玉県予選（男子の部）

打撃・守備の記録（チーム全試合）

登録試合数：2

チーム名：秩父農工科学高校

No.	補殺	刺殺	失策	守備率	打方	位置	氏名	背番号	打席	打数	安打	得点	打点	犠牲打		四球	死球	三振	盗塁	残塁	打撃妨害	出塁	打撃率	本塁打	三塁打	二塁打	出塁率	試合数
														バント	フライ													
1	0	10	0	1.000	L	3	高橋 陸	1	7	3	1	3	0	0	0	4	0	1	0	2	0	5	0.333	0	0	1	0.714	2
2	0	1	0	1.000	L	8	狩野真那弥	3	5	4	2	1	0	0	0	1	0	0	0	1	0	3	0.500	0	0	0	0.600	2
3	0	0	0		L	7	大嶋 若	5	2	2	0	0	0	0	0	0	0	0	0	0	0	0	0.000	0	0	0	0.000	1
4	3	2	0	1.000		6	坂本 彪真	6	4	4	0	0	0	0	0	0	0	0	0	0	0	0	0.000	0	0	0	0.000	2
5	4	0	0	1.000		5	篠田 大輔	10	7	5	3	3	2	0	0	1	1	0	2	2	0	5	0.600	0	0	0	0.714	2
6	0	1	0	1.000		7	内田 律貴	13	0	0	0	0	0	0	0	0	0	0	0	0	0	0	0.000	0	0	0	0.000	1
7	0	0	0		L	H	野口 颯太	17	1	1	0	0	0	0	0	0	0	1	0	0	0	0	0.000	0	0	0	0.000	1
8	1	0	0	1.000	L	1	山本 翔太	18	5	5	1	0	2	0	0	0	0	0	0	1	0	1	0.200	0	0	0	0.200	2
9	0	1	0	1.000		9	別宮 勇斗	24	7	7	1	1	2	0	0	0	0	5	0	1	0	1	0.143	0	0	0	0.143	2
10	1	16	0	1.000		2	清水 龍太	25	7	6	2	1	5	0	1	0	0	1	0	1	0	2	0.333	1	0	1	0.286	2
11	0	0	0		L	DP	小指 大典	27	3	2	0	0	0	0	0	1	0	0	1	0	0	1	0.000	0	0	0	0.333	1
12	2	4	0	1.000	L	4	町田 淳法	29	7	4	2	3	0	0	0	2	1	0	1	2	0	5	0.500	0	0	0	0.714	2
	11	35	0	1.000					55	43	12	12	11	0	1	9	2	8	4	10	0	23	0.279	1	0	2	0.418	2

投手の記録

（チーム全試合）

登録試合数：2

No.	チーム名	投方	氏名	背番号	投球回数		打者	打数	被安打	失点	自責点	被犠牲打		与四球	与死球	奪三振	被本塁打	暴投	不正投球	打撃妨害	投球数	防御率	勝利数	敗戦数	勝利率	試合数
					バント	フライ																				
1	秩父農工科学高校		山本 翔太	18	11	2/3	47	44	10	6	6	1	0	2	0	15	1	1	0	0	153	3.60	1	1	0.500	2
	チームの合計				11	2/3	47	44	10	6	6	1	0	2	0	15	1	1	0	0	153	3.60	1	1	0.500	2

大会名：平成28年度関東高等学校ソフトボール大会埼玉県予選（男子の部）

打撃・守備の記録（チーム全試合）

登録試合数：2

チーム名：春日部共栄高校

No.	補殺	刺殺	失策	守備率	打方	位置	氏名	背番号	打席	打数	安打	得点	打点	犠牲打		四球	死球	三振	盗塁	残塁	打撃妨害	出塁	打撃率	本塁打	三塁打	二塁打	出塁率	試合数
														バント	フライ													
1	0	0	2	0.000	L	7 8	山中 智樹	1	4	4	1	0	0	0	0	0	0	1	0	0	0	1	0.250	0	0	0	0.250	2
2	0	2	0	1.000	L	2	長崎 航己	2	4	2	1	2	0	0	0	2	0	0	0	2	0	3	0.500	0	0	0	0.750	1
3	0	3	0	1.000		7	佐竹 大地	5	0	0	0	0	0	0	0	0	0	0	0	0	0	0	0.000	0	0	0	0.000	2
4	3	1	0	1.000		5	新野 純平	6	4	2	0	1	1	0	0	2	0	0	1	0	2	0.000	0	0	0	0.500	2	
5	1	0	1	0.500		8	河田 修平	8	4	3	1	1	0	0	0	1	0	0	3	2	0	2	0.333	0	0	0	0.500	2
6	2	3	3	0.625		6	菊池 汰香	9	6	4	2	2	1	0	0	2	0	0	0	3	0	4	0.500	0	0	0	0.667	2
7	1	2	0	1.000		1	滝沢 勇人	10	6	5	1	2	1	0	0	1	0	0	0	0	0	2	0.200	0	0	1	0.333	2
8	1	0	2	0.333	L	9	安本 郁己	19	5	4	3	2	1	0	0	0	1	1	1	1	0	4	0.750	0	0	0	0.800	2
9	0	2	2	0.500		2	渡辺 智也	22	2	1	1	0	1	0	0	1	0	0	0	2	0	2	1.000	0	0	0	1.000	1
10	1	1	1	0.667	L	4	老川 堯甫	53	1	1	0	0	0	0	0	0	0	0	0	0	0	0	0.000	0	0	0	0.000	1
11	0	1	0	1.000	L	5	葛西 知暁	55	4	3	1	2	0	0	0	1	0	1	1	0	2	0.333	0	0	0	0.500	1	
12	0	6	0	1.000	L	3	坂下 晴哉	60	6	5	2	2	2	0	0	1	0	1	0	1	0	3	0.400	0	0	1	0.500	2
	9	21	11	0.732					46	34	13	14	7	0	0	11	1	4	6	11	0	25	0.382	0	0	2	0.543	2

投手の記録

（チーム全試合）

登録試合数：2

No.	チーム名	投方	氏名	背番号	投球回数	打者	打数	被安打	失点	自責点	被犠牲打		与四球	与死球	奪三振	被本塁打	暴投	不正投球	打撃妨害	投球数	防御率	勝利数	敗戦数	勝利率	試合数
											バント	フライ													
1	春日部共栄高校		滝沢 勇人	10	7	59	51	28	32	24	1	0	6	1	3	3	1	0	0	177	24.00	1	1	0.500	2
	チームの合計				7	59	51	28	32	24	1	0	6	1	3	3	1	0	0	177	24.00	1	1	0.500	2

大会名：平成28年度関東高等学校ソフトボール大会埼玉県予選（男子の部）

打撃・守備の記録（チーム全試合）

登録試合数：1

チーム名：開智高校

No.	補殺	刺殺	失策	守備率	打方	位置	氏名	背番号	打席	打数	安打	得点	打点	犠牲打		四球	死球	三振	盗塁	残塁	打撃妨害	出塁	打撃率	本塁打	三塁打	二塁打	出塁率	試合数
														バント	フライ													
1	2	3	0	1.000		6	亀山 諒	1	1	0	0	0	0	0	0	1	0	0	0	1	0	1	0.000	0	0	0	1.000	1
2	0	1	0	1.000		2	黒沢 駿介	2	2	2	1	1	0	0	0	0	0	0	0	0	0	1	0.500	0	0	0	0.500	1
3	0	1	0	1.000		9	神谷 悠真	4	1	1	0	0	0	0	0	0	0	0	0	0	0	0	0.000	0	0	0	0.000	1
4	1	1	3	0.400	L	8	籠宮 悠生	5	1	1	0	0	0	0	0	0	0	0	0	0	0	0	0.000	0	0	0	0.000	1
5	0	0	1	0.000	L	5	清水 秀馬	6	1	1	0	0	0	0	0	0	0	1	0	0	0	0	0.000	0	0	0	0.000	1
6	1	0	0	1.000	L	4	鈴木 知道	9	1	1	0	0	0	0	0	0	0	1	0	0	0	0	0.000	0	0	0	0.000	1
7	0	0	0			1	佐藤 諒	10	2	2	0	0	0	0	0	0	0	0	0	0	0	0	0.000	0	0	0	0.000	1
8	0	2	0	1.000		3	副田 直人	17	1	1	0	0	0	0	0	0	0	1	0	0	0	0	0.000	0	0	0	0.000	1
9	0	1	0	1.000		7	佐藤 匠	23	1	1	0	0	0	0	0	0	0	1	0	0	0	0	0.000	0	0	0	0.000	1
	4	9	4	0.765					11	10	1	1	0	0	0	1	0	4	0	1	0	2	0.100	0	0	0	0.182	1

投手の記録

（チーム全試合）

登録試合数：1

No.	チーム名	投方	氏名	背番号	投球回数	打者	打数	被安打	失点	自責点	被犠牲打		与四球	与死球	奪三振	被本塁打	暴投	不正投球	打撃妨害	投球数	防御率	勝利数	敗戦数	勝利率	試合数
											バント	フライ													
1	開智高校		亀山 諒	1	3	25	16	7	14	12	0	0	8	1	0	1	4	0	0	79	28.00	0	1	0.000	1
	チームの合計				3	25	16	7	14	12	0	0	8	1	0	1	4	0	0	79	28.00	0	1	0.000	1

大会名：平成28年度関東高等学校ソフトボール大会埼玉県予選（男子の部）

打撃・守備の記録（チーム全試合）

登録試合数：2

チーム名：栄東高校

No.	補殺	刺殺	失策	守備率	打方	位置	氏名	背番号	打席	打数	安打	得点	打点	犠牲打		四球	死球	三振	盗塁	残塁	打撃妨害	出塁	打撃率	本塁打	三塁打	二塁打	出塁率	試合数
														バント	フライ													
1	0	3	0	1.000	L	8	平和紘	1	5	3	0	2	0	0	0	2	0	0	2	0	0	2	0.000	0	0	0	0.400	2
2	2	0	0	1.000		4	小林翼	8	5	4	2	3	3	0	0	1	0	0	1	1	0	3	0.500	0	1	1	0.600	2
3	0	0	1	0.000		9	大北裕輝	10	5	4	1	2	2	0	0	1	0	1	1	0	0	2	0.250	1	0	0	0.400	2
4	0	0	0			DP	森井崇斗	11	3	1	1	1	0	0	0	1	1	0	1	0	0	3	1.000	0	0	0	1.000	2
5	1	1	0	1.000		5	矢島怜	12	2	2	0	0	0	0	0	0	0	1	0	0	0	0	0.000	0	0	0	0.000	2
6	0	1	1	0.500		1	安達友揮	13	0	0	0	0	0	0	0	0	0	0	0	0	0	0	0.000	0	0	0	0.000	1
7	2	2	2	0.667		6	藤本峻也	18	5	4	0	2	1	0	0	1	0	0	1	0	0	1	0.000	0	0	0	0.200	2
8	0	4	0	1.000	L	3	松村郁	23	5	5	1	0	2	0	0	0	0	0	0	0	0	1	0.200	0	1	0	0.200	2
9	0	3	0	1.000		7	金子侑太郎	25	5	5	3	2	4	0	0	0	0	0	1	1	0	3	0.600	0	0	3	0.600	2
10	0	0	0			DP	石川竜也	36	2	0	0	1	0	0	0	2	0	0	0	1	0	2	0.000	0	0	0	1.000	1
11	1	7	0	1.000	L	2	平山麟太郎	40	5	5	4	4	2	0	0	0	0	0	1	1	0	4	0.800	1	0	0	0.800	2
	6	21	4	0.871					42	33	12	17	14	0	0	8	1	2	8	4	0	21	0.364	2	2	4	0.500	2

投手の記録

（チーム全試合）

登録試合数：2

No.	チーム名	投方	氏名	背番号	投球回数	打者	打数	被安打	失点	自責点	被犠牲打		与四球	与死球	奪三振	被本塁打	暴投	不正投球	打撃妨害	投球数	防御率	勝利数	敗戦数	勝利率	試合数
											バント	フライ													
1	栄東高校		安達友揮	13	4	32	22	8	13	8	0	0	9	1	2	0	9	0	0	124	14.00	0	1	0.000	1
2	栄東高校		松村郁	23	3	11	10	1	1	0	0	0	1	0	4	0	2	0	0	37	0.00	1	0	1.000	1
	チームの合計				7	43	32	9	14	8	0	0	10	1	6	0	11	0	0	161	8.00	1	1	0.500	2

大会名：平成28年度関東高等学校ソフトボール大会埼玉県予選（男子の部）

打撃・守備の記録（チーム全試合）

登録試合数：4

チーム名：川越東高校

No.	補殺	刺殺	失策	守備率	打方	位置	氏名	背番号	打席	打数	安打	得点	打点	犠牲打		四球	死球	三振	盗塁	残塁	打撃妨害	出塁	打撃率	本塁打	三塁打	二塁打	出塁率	試合数
														バント	フライ													
1	2	21	0	1.000			熊岡竜之進	1	14	10	5	5	9	0	1	3	0	2	1	3	0	8	0.500	2	0	0	0.571	4
2	0	0	0		L R		新井厚史郎	5	0	0	0	0	0	0	0	0	0	0	0	1	0	0	0.000	0	0	0	0.000	1
3	0	1	1	0.500	L	4	坂本 樹紀	6	16	14	8	7	3	0	0	2	0	1	3	3	0	10	0.571	0	0	2	0.625	4
4	0	4	0	1.000		7	中澤 洋平	10	14	14	6	5	4	0	0	0	0	1	1	4	0	6	0.429	0	0	1	0.429	4
5	0	0	0		L R		加藤 由多	11	0	0	0	1	0	0	0	0	0	0	1	1	0	0	0.000	0	0	0	0.000	2
6	3	13	0	1.000		2	福田紘太郎	12	13	12	5	3	2	0	0	1	0	0	0	0	0	6	0.417	0	0	2	0.462	4
7	3	4	0	1.000		5	角田 悠馬	18	5	5	4	2	1	0	0	0	0	0	0	1	0	4	0.800	0	0	1	0.800	4
8	0	0	0		L	H 7	大谷 竜也	23	2	2	1	2	0	0	0	0	0	0	1	0	0	1	0.500	0	0	0	0.500	2
9	0	0	0		L	H	川上賢太郎	25	1	1	0	0	0	0	0	0	0	1	0	0	0	0	0.000	0	0	0	0.000	1
10	6	7	0	1.000		8	堀越 智成	27	12	11	7	4	5	0	0	1	0	2	0	3	0	8	0.636	0	0	0	0.667	4
11	1	4	0	1.000	L	8 R 8	藤森 海音	28	10	6	2	6	1	1	0	1	2	0	0	1	0	5	0.333	0	0	0	0.556	4
12	0	0	0			1	吉田 健人	29	0	0	0	0	0	0	0	0	0	0	0	0	0	0	0.000	0	0	0	0.000	1
13	0	0	0		L	DP	安保 勇志	33	16	10	3	6	4	1	0	5	0	2	3	3	0	8	0.300	0	0	0	0.533	4
14	0	0	0		L	H	毛利野慎也	37	2	2	1	2	0	0	0	0	0	0	0	0	0	1	0.500	0	0	0	0.500	2
15	0	0	0			H	栗崎 優斗	42	3	1	0	0	0	0	0	2	0	0	0	0	0	2	0.000	0	0	0	0.667	3
16	6	6	0	1.000	L	6	栗原 駿	44	12	10	6	7	8	1	0	1	0	3	0	0	0	7	0.600	1	0	1	0.636	4
17	4	0	0	1.000		1	小澤壮太郎	45	6	4	2	2	2	1	0	0	1	0	0	0	0	3	0.500	0	0	1	0.600	3
	25	60	1	0.988					126	102	50	52	39	4	1	16	3	12	10	20	0	69	0.490	3	0	8	0.566	4

投手の記録

（チーム全試合）

登録試合数：4

No.	チーム名	投方	氏名	背番号	投球回数		打者	打数	被安打	失点	自責点	被犠牲打		与四球	与死球	奪三振	被本塁打	暴投	不正投球	打撃妨害	投球数	防御率	勝利数	敗戦数	勝利率	試合数
					球	回						バント	フライ													
1	川越東高校		吉田 健人	29	7	2/3	39	28	8	6	6	0	0	11	0	3	1	2	0	0	137	5.48	0	1	0.000	3
2	川越東高校		小澤壮太郎	45	12	1/3	51	46	15	2	2	1	0	4	0	8	0	3	0	0	190	1.14	3	0	1.000	4
	チームの合計				20		90	74	23	8	8	1	0	15	0	11	1	5	0	0	327	2.80	3	1	0.750	4

大会名：平成28年度関東高等学校ソフトボール大会埼玉県予選（男子の部）

打撃・守備の記録（チーム全試合）

登録試合数：1

チーム名：熊谷工業高校

No.	補殺	刺殺	失策	守備率	打方	位置	氏名	背番号	打席	打数	安打	得点	打点	犠牲打		四球	死球	三振	盗塁	残塁	打撃妨害	出塁	打撃率	本塁打	三塁打	二塁打	出塁率	試合数
														バント	フライ													
1	0	3	0	1.000	L	7	大澤 駿	2	2	2	0	0	0	0	0	0	0	2	0	0	0	0	0.000	0	0	0	0.000	1
2	0	0	1	0.000		2	須田 玲司	8	1	1	0	0	0	0	0	0	0	0	0	0	0	0	0.000	0	0	0	0.000	1
3	0	0	0			6	関根 啓人	10	2	2	1	0	0	0	0	0	0	0	0	1	0	1	0.500	0	0	0	0.500	1
4	0	0	0			1	木村 亮哉	19	2	2	1	0	0	0	0	0	0	1	0	1	0	1	0.500	0	0	0	0.500	1
5	0	0	0			4	関根 涼	20	1	1	1	0	0	0	0	0	0	0	0	1	0	1	1.000	0	0	0	1.000	1
6	0	2	0	1.000		8	小林準一郎	23	1	1	1	0	0	0	0	0	0	0	0	1	0	1	1.000	0	0	0	1.000	1
7	0	1	0	1.000	L	3	今井 和樹	24	1	1	0	0	0	0	0	0	0	1	0	0	0	0	0.000	0	0	0	0.000	1
8	0	0	0			H	加藤 涼	25	1	1	1	0	0	0	0	0	0	0	0	1	0	1	1.000	0	0	0	1.000	1
9	0	0	0			9	森 一矢	52	1	1	0	0	0	0	0	0	0	1	0	0	0	0	0.000	0	0	0	0.000	1
10	1	0	0	1.000		5	井上 慈仁	60	2	2	0	0	0	0	0	0	0	1	0	0	0	0	0.000	0	0	0	0.000	1
	1	6	1	0.875					14	14	5	0	0	0	0	0	0	6	0	5	0	5	0.357	0	0	0	0.357	1

投手の記録

（チーム全試合）

登録試合数：1

No.	チーム名	投方	氏名	背番号	投球回数	打者	打数	被安打	失点	自責点	被犠牲打		与四球	与死球	奪三振	被本塁打	暴投	不正投球	打撃妨害	投球数	防御率	勝利数	敗戦数	勝利率	試合数
											バント	フライ													
1	熊谷工業高校		木村 亮哉	19	2	20	14	8	11	11	0	1	4	1	0	1	1	0	0	73	38.50	0	1	0.000	1
	チームの合計				2	20	14	8	11	11	0	1	4	1	0	1	1	0	0	73	38.50	0	1	0.000	1

大会名：平成28年度関東高等学校ソフトボール大会埼玉県予選（男子の部）

打撃・守備の記録（チーム全試合）

登録試合数：1

チーム名：浦和学院高校

No.	補殺	刺殺	失策	守備率	打方	位置	氏名	背番号	打席	打数	安打	得点	打点	犠牲打		四球	死球	三振	盗塁	残塁	打撃妨害	出塁	打撃率	本塁打	三塁打	二塁打	出塁率	試合数				
														バント	フライ																	
1	0	1	0	1.000		H 9	枝廣 佳樹	1	1	1	0	0	0	0	0	0	0	0	0	0	0	0	0	0	0	0	0.000	0	0	0	0.000	1
2	0	4	1	0.800		4	澤田 崇央	5	0	0	0	0	0	0	0	0	0	0	0	0	0	0	0	0	0	0	0.000	0	0	0	0.000	1
3	3	2	0	1.000		6	澤谷 侑紀	7	3	3	2	1	0	0	0	0	0	0	0	0	0	2	0.667	0	0	0	0.667	0	0	0	0.667	1
4	0	0	0			L R	福井 仁太	9	0	0	0	0	0	0	0	0	0	0	0	1	0	0	0.000	0	0	0	0.000	0	0	0	0.000	1
5	0	2	1	0.667		7	石川 竜	10	3	3	1	0	0	0	0	0	0	0	0	1	0	1	0.333	0	0	0	0.333	0	0	0	0.333	1
6	0	0	0			L 8	角 友樹	13	3	2	0	0	0	0	0	1	0	0	0	1	0	1	0.000	0	0	0	0.333	0	0	0	0.333	1
7	0	4	0	1.000		3	関根 颯太	19	3	3	0	0	0	0	0	0	0	0	0	0	0	0	0.000	0	0	0	0.000	0	0	0	0.000	1
8	1	1	0	1.000		5 6	正能 瑛斗	20	3	2	0	0	0	0	0	1	0	0	0	1	0	1	0.000	0	0	0	0.333	0	0	0	0.333	1
9	1	0	0	1.000		1 5	小林 拓未	28	3	2	1	0	0	0	0	1	0	1	0	0	0	2	0.500	0	0	0	0.667	0	0	0	0.667	1
10	0	0	0			9	佐々木大輝	42	1	1	0	0	0	0	0	0	0	0	0	0	0	0	0.000	0	0	0	0.000	0	0	0	0.000	1
11	3	4	0	1.000		2	山崎 蓮	55	3	2	0	0	0	1	0	0	0	0	0	0	0	0	0.000	0	0	0	0.000	0	0	0	0.000	1
12	0	0	0			L DP	小桐 卓己	61	3	3	1	0	0	0	0	0	0	1	0	0	0	1	0.333	0	0	1	0.333	0	0	1	0.333	1
	8	18	2	0.929					26	22	5	1	0	1	0	3	0	2	0	4	0	8	0.227	0	0	1	0.320	0	0	1	0.320	1

投手の記録

（チーム全試合）

登録試合数：1

No.	チーム名	投方	氏名	背番号	投球回数	打者	打数	被安打	失点	自責点	被犠牲打		与四球	与死球	奪三振	被本塁打	暴投	不正投球	打撃妨害	投球数	防御率	勝利数	敗戦数	勝利率	試合数
											バント	フライ													
1	浦和学院高校		澤谷 侑紀	7	1	4	3	0	0	0	0	0	1	0	0	0	0	0	0	18	0.00	0	0	0.000	1
2	浦和学院高校		小林 拓未	28	5	25	21	9	7	5	2	0	1	1	4	0	1	0	0	82	7.00	0	1	0.000	1
	チームの合計				6	29	24	9	7	5	2	0	2	1	4	0	1	0	0	100	5.83	0	1	0.000	1

大会名：平成28年度関東高等学校ソフトボール大会埼玉県予選（男子の部）

《記録6号順位別》

打撃ベスト30

規定打席数 7打席以上

順位	補殺	刺殺	失策	守備率	打方	位置	氏名	チーム名	打席	打数	安打	得点	打点	犠牲打		四球	死球	三振	盗塁	残塁	打撃妨害	出塁	打撃率	本塁打	三塁打	二塁打	出塁率	試合数
														バント	フライ													
1	3	1	0	1.000		1	清水 天斗	埼玉栄高校	10	8	6	2	7	0	0	2	0	1	0	3	0	8	0.750	1	0	1	0.800	3
2	6	7	0	1.000		8	堀越 智成	川越東高校	12	11	7	4	5	0	0	1	0	2	0	3	0	8	0.636	0	0	0	0.667	4
3	4	0	0	1.000		5	篠田 大輔	秩父農工科学高校	7	5	3	3	2	0	0	1	1	0	2	2	0	5	0.600	0	0	0	0.714	2
3	6	6	0	1.000	L	6	栗原 駿	川越東高校	12	10	6	7	8	1	0	1	0	3	0	0	0	7	0.600	1	0	1	0.636	4
5	0	4	0	1.000	L	8	星 和真	大宮工業高校	7	7	4	1	2	0	0	0	0	1	1	2	0	4	0.571	0	0	0	0.571	2
5	0	1	1	0.500	L	4	坂本 樹紀	川越東高校	16	14	8	7	3	0	0	2	0	1	3	3	0	10	0.571	0	0	2	0.625	4
7	0	3	0	1.000	L	7	小暮 裕真	埼玉栄高校	9	6	3	3	1	0	0	2	1	0	3	2	0	6	0.500	0	0	0	0.667	3
7	2	4	0	1.000	L	4	町田 淳法	秩父農工科学高校	7	4	2	3	0	0	0	2	1	0	1	2	0	5	0.500	0	0	0	0.714	2
7	2	21	0	1.000		3	熊岡竜之進	川越東高校	14	10	5	5	9	0	1	3	0	2	1	3	0	8	0.500	2	0	0	0.571	4
10	4	4	2	0.800		4	阿部 晃己	埼玉栄高校	9	7	3	2	5	0	0	1	1	1	2	3	0	5	0.429	0	0	0	0.556	3
10	0	4	0	1.000		7	中澤 洋平	川越東高校	14	14	6	5	4	0	0	0	0	1	1	4	0	6	0.429	0	0	1	0.429	4
12	3	13	0	1.000		2	福田紘太郎	川越東高校	13	12	5	3	2	0	0	1	0	0	0	0	0	6	0.417	0	0	2	0.462	4
13	4	1	0	1.000		6	井関 友哉	埼玉栄高校	11	10	4	4	1	0	0	1	0	1	4	1	0	5	0.400	0	1	1	0.455	3
13	2	3	0	1.000		4	齊藤 俊介	大宮工業高校	7	5	2	3	0	0	0	1	1	1	2	0	0	4	0.400	0	0	0	0.571	2
15	7	6	1	0.929	L	5	阿部 将己	埼玉栄高校	9	8	3	2	1	1	0	0	0	1	2	2	0	3	0.375	0	0	0	0.375	3
16	2	13	0	1.000	L	2	久保田大介	埼玉栄高校	9	6	2	1	1	0	0	3	0	0	0	3	0	5	0.333	0	0	0	0.556	3
16	0	10	0	1.000	L	3	高橋 陸	秩父農工科学高校	7	3	1	3	0	0	0	4	0	1	0	2	0	5	0.333	0	0	1	0.714	2
16	1	16	0	1.000		2	清水 龍太	秩父農工科学高校	7	6	2	1	5	0	1	0	0	1	0	1	0	2	0.333	1	0	1	0.286	2
16	1	4	0	1.000	L	8 R 8	藤森 海音	川越東高校	10	6	2	6	1	1	0	1	2	0	0	1	0	5	0.333	0	0	0	0.556	4
20	0	0	0		L	DP	安部 勇志	川越東高校	16	10	3	6	4	1	0	5	0	2	3	3	0	8	0.300	0	0	0	0.533	4
21	2	1	0	1.000		5	遠目塚拓海	大宮工業高校	7	7	2	1	1	0	0	0	0	1	0	1	0	2	0.286	0	0	0	0.286	2
21	0	8	1	0.889		3	柴田 翔麻	大宮工業高校	7	7	2	1	1	0	0	0	0	4	0	0	0	2	0.286	0	1	1	0.286	2
23	3	19	0	1.000		3	萩原 捷仁	埼玉栄高校	11	11	3	2	3	0	0	0	0	2	0	1	0	3	0.273	1	1	0	0.273	3
24	1	0	0	1.000		1	立崎 翼	大宮工業高校	7	5	1	3	3	0	0	2	0	0	1	2	0	3	0.200	1	0	0	0.429	2
25	1	2	0	1.000	L	8	三浦 拓実	埼玉栄高校	11	6	1	3	1	0	0	5	0	2	1	3	0	6	0.167	0	0	1	0.545	3
25	1	0	0	1.000		9 1 9	羽鳥淳之助	埼玉栄高校	8	6	1	2	3	0	0	2	0	0	0	0	0	3	0.167	1	0	0	0.375	3
27	0	1	0	1.000		9	別宮 勇斗	秩父農工科学高校	7	7	1	1	2	0	0	0	0	5	0	1	0	1	0.143	0	0	0	0.143	2
28	0	0	0			9	山本 翔平	大宮工業高校	7	4	0	0	0	0	0	3	0	2	0	2	0	3	0.000	0	0	0	0.429	2

平成28年度関東高等学校ソフトボール大会埼玉県予選（男子の部）

今大会の記録 試合の部

項目	試合番号	記録	先攻チーム	得点	後攻チーム	得点	年度
最短試合時間	108	1:40	浦和学院高校	1	川越東高校	7	2016年度
最長試合時間	111	2:32	埼玉栄高校	6	川越東高校	5	2016年度
最多安打試合	110	28	川越東高校 (23)	29	春日部共栄高校 (5)	1	2016年度
最少安打試合	108	14	浦和学院高校 (5)	1	川越東高校 (9)	7	2016年度
最多得点試合	110	30	川越東高校 (29)	29	春日部共栄高校 (1)	1	2016年度
最多盗塁試合	102	9	大宮工業高校 (4)	14	川越工業高校 (5)	3	2016年度
最多犠打試合	108	3	浦和学院高校 (1)	1	川越東高校 (2)	7	2016年度
最多四死球試合	111	14	埼玉栄高校 (10)	6	川越東高校 (4)	5	2016年度
最多三振試合	102	15	大宮工業高校 (4)	14	川越工業高校 (11)	3	2016年度

平成28年度関東高等学校ソフトボール大会埼玉県予選（男子の部）

今大会の記録 投手の部

項目	試合番号	記録	投手名(チーム名)	相手チーム名	年度
最多奪三振(1試合)	106	9	山本 翔太(秩父農工科学高校)	大宮工業高校	2016年度
最多奪三振(1試合)	102	9	立崎 翼(大宮工業高校)	川越工業高校	2016年度
最少投球数(1試合)	108	100	小澤壮太郎(川越東高校)	浦和学院高校	2016年度
最多投球数(1試合)	109	135	清水 天斗(埼玉栄高校)	秩父農工科学高校	2016年度

完全試合：敵失や打撃妨害で出塁した走者が、盗塁死・牽制死、または併殺等でアウトになったときにも抽出されます。

平成28年度関東高等学校ソフトボール大会埼玉県予選（男子の部）

今大会の記録 打撃の部

項目	試合番号	イング	記録	チーム名（選手名）	相手チーム名	年度
最高打率（チーム・1試合）	102		0.486	大宮工業高校	川越工業高校	2016年度
最高打率（個人・大会）			0.750	清水 天斗（埼玉栄高校）		2016年度
最多打点数（個人・1試合）	110		7	熊岡竜之進（川越東高校）	春日部共栄高校	2016年度
最多打点数（チーム・1試合）	110		20	川越東高校	春日部共栄高校	2016年度
最多得点（個人・1試合）	110		4	坂本 樹紀（川越東高校）	春日部共栄高校	2016年度
最多得点（個人・1試合）	110		4	安保 勇志（川越東高校）	春日部共栄高校	2016年度
最多得点（個人・1試合）	110		4	栗原 駿（川越東高校）	春日部共栄高校	2016年度
最多得点（個人・1試合）	110		4	熊岡竜之進（川越東高校）	春日部共栄高校	2016年度
最多得点（チーム・1試合）	110		29	川越東高校	春日部共栄高校	2016年度
最多本塁打（個人・1試合）	110		2	熊岡竜之進（川越東高校）	春日部共栄高校	2016年度
最多本塁打（チーム・1試合）	110		2	川越東高校	春日部共栄高校	2016年度
最多本塁打（本塁打・大会）			10			2016年度
最多本塁打（チーム・大会）			3	埼玉栄高校		2016年度
最多本塁打（チーム・大会）			3	川越東高校		2016年度
最多本塁打（個人・大会）			2	熊岡竜之進（川越東高校）		2016年度
最多三塁打（個人・1試合）	105		1	萩原 捷仁（埼玉栄高校）	吹上秋桜高校	2016年度
最多三塁打（個人・1試合）	105		1	井関 友哉（埼玉栄高校）	吹上秋桜高校	2016年度
最多三塁打（個人・1試合）	105		1	森谷 太貴（吹上秋桜高校）	埼玉栄高校	2016年度
最多三塁打（個人・1試合）	103		1	松村 郁（栄東高校）	開智高校	2016年度
最多三塁打（個人・1試合）	103		1	小林 翼（栄東高校）	開智高校	2016年度
最多三塁打（個人・1試合）	102		1	満留 瞬（大宮工業高校）	川越工業高校	2016年度
最多三塁打（個人・1試合）	102		1	柴田 翔麻（大宮工業高校）	川越工業高校	2016年度
最多三塁打（個人・1試合）	101		1	森谷 太貴（吹上秋桜高校）	栄北高校	2016年度
最多三塁打（個人・1試合）	101		1	茂木 大聖（栄北高校）	吹上秋桜高校	2016年度
最多三塁打（チーム・1試合）	105		2	埼玉栄高校	吹上秋桜高校	2016年度

平成28年度関東高等学校ソフトボール大会埼玉県予選（男子の部）

今大会の記録 打撃の部

項目	試合番号	イング	記録	チーム名（選手名）	相手チーム名	年度
最多三塁打(チーム・1試合)	103		2	栄東高校	開智高校	2016年度
最多三塁打(チーム・1試合)	102		2	大宮工業高校	川越工業高校	2016年度
最多二塁打(個人・1試合)	103		2	金子侑太郎（栄東高校）	開智高校	2016年度
最多二塁打(チーム・1試合)	110		3	川越東高校	春日部共栄高校	2016年度
最多二塁打(チーム・1試合)	104		3	川越東高校	熊谷工業高校	2016年度
最多安打数(個人・1試合)	102		4	星 和真（大宮工業高校）	川越工業高校	2016年度
最多安打数(チーム・1試合)	110		23	川越東高校	春日部共栄高校	2016年度
最多盗塁数(個人・1試合)	107		3	河田 修平（春日部共栄高校）	栄東高校	2016年度
最多盗塁数(個人・1試合)	102		3	新井 捷也（川越工業高校）	大宮工業高校	2016年度
最多盗塁数(チーム・1試合)	103		8	栄東高校	開智高校	2016年度